



# Florya Atatürk Deniz Köşkü





# Florya Atatürk Deniz Köşkü

Aytekin Kılavuz

İstanbul 2021



Milli M¼cadele yıllarında ya da Cumhuriyet'in ilanı sonrasında Atat¼rk¼n ziyaret ettięi pek ok Őehir ve kasabada misafir edildięi, konakladıęı mekanlar vardır, Atat¼rk evi veya k¼Ők¼ gibi isimlerle tanımlanan bu yapıların oęu halen m¼ze olarak kullanılmaktadır. Atat¼rk¼n bizzat inŐa s¼recine dahil olduęu bu yapılardan ikisi g¼n¼m¼zde TBMM atısı altında bulunan Florya Atat¼rk Deniz K¼Ők¼ ve Yalova Atat¼rk K¼Ők¼'d¼r.

Florya Atat¼rk Deniz K¼Ők¼, manevi y¼n¼ ile birlikte erken Cumhuriyet d¼nemi mimarisi iin de ¼nemli yapılardan biridir. Atat¼rk¼n d¼Ő¼ncelerindeki modernleŐme idealine uygun ideal bir ¼rnek olmak ¼zere, minimal yapılar topluluęu Őeklinde tasarlanmıŐtır. 1935'de iki ay gibi kısa bir s¼rede deniz ¼zerine inŐa edilen Deniz K¼Ők¼'nden sonra maiyet k¼Őkleri ve hizmet binalarıyla birlikte, Cumhurbaşkanlıęı alıŐma ofisi ve dinlenme tesisi olarak 1936'da tamamlanmıŐtır. K¼Ők¼n inŐa edileceęi yerin seiminden mimarının belirlenmesine kadar her s¼recin Atat¼rk tarafından takip edildięi k¼Ők, bir yazlık sayfiye evi ve dinlenme k¼Ők¼ olarak d¼Ő¼n¼lm¼Őe de Atat¼rk tarafından Cumhurbaşkanlıęı makamı olarak kullanılmıŐtır.

1939 yılından itibaren resm¼ kullanım ¼zellięini yitiren Florya Cumhurbaşkanlıęı K¼Őkleri, 1993 yılında Atat¼rk M¼zesi olarak d¼zenlenmiŐ, g¼n¼m¼zde ise TBMM baęlı "Florya Atat¼rk Deniz K¼Ők¼ M¼zesi" adıyla varlıęını s¼rd¼rmektedir.

Siyasal ve k¼lt¼rel mirasımızın kıymetli bir unsuru olan bu yapının tarihsel s¼recini mimarisi ile birlikte ele alan bu alıŐmayı ¼nemsiyor ve emeęi geen arkadaşlarımıza teŐekk¼r ediyorum.

Prof. Dr. Mustafa ŐENTOP  
T¼rkiye B¼y¼k Millet Meclis BaŐkanı



## ÖN SÖZ

Manevi yönü ile birlikte erken Cumhuriyet dönemi mimarisi için oldukça önemli yapılardan biri olan Florya Deniz Köşkü, 1935’de iki ay gibi kısa bir sürede deniz üzerine inşa edildikten sonra Maiyet köşkleri ve hizmet binalarıyla birlikte Cumhurbaşkanlığı çalışma ofisi ve dinlenme yeri olarak 1936’da tamamlanmıştır.

Florya sahilindeki Cumhurbaşkanlığı yerleşkesi, mimari anlamda, Atatürk’ün düşüncelerindeki modernleşme idealine uygun minimal örnekte yapılar topluluğu olarak tasarlanmıştır. Bu durum, Atatürk’ün tercih ettiği mimarın Almanya’da aldığı modern mimari eğitimi ve daha önce Ankara’da tasarladığı başka modern bir projenin örneklenmiş olmasından da anlaşılmaktadır.

Atatürk’ün buradaki yaşantısı; gerçekleştirdiği resmî ve hususi görüşmeleri, “sofra” adı verilen istişare toplantıları, gerektiğinde sofraya davet edilen halktan insanlarla, sahilde, kumsalda ve denizde halkla birlikte aynı ortamda, aynı fotoğraf karelerinde görünmesiyle, Cumhuriyet rejiminde yöneten ile yönetilen arasındaki yeni ilişki biçimini takdim eden uygulamalardır.

Kitapta görüleceği üzere, Florya Cumhurbaşkanlığı Köşklerinin resmî kullanımı (Cumhurbaşkanlığı çalışma ofisi olarak kullanılması) sadece Atatürk’ün burada yaşadığı dönemle sınırlı kalmıştır. Atatürk’ün ömrü vefa etseydi, muhtemeldir ki Cumhurbaşkanlığı resmî çalışmalarını uzun yıllar Florya Deniz Köşkü’nden sürdürecekti. Atatürk’ün vefatının hemen ardından, ikinci Cumhurbaşkanı İsmet İnönü’nün Maiyet Köşkleri’nde yaptırdığı kullanıma uygun değişikliklerle, Deniz Köşkü yazlık dinlenme yeri olarak yeniden düzenlenmiş ve daha sonraki Cumhurbaşkanları da Deniz Köşkü’nü bu şekilde kullanmaya devam etmişlerdir.

1939’dan itibaren resmî kullanım özelliğini yitiren Florya Cumhurbaşkanlığı Köşkleri, yapımı üzerinden daha çeyrek asır geçmeden 1959’da Genel Sekreterlik ve Yaverlik Köşklerinin yıkılmasıyla yapısal bütünlüğünü de kaybetmiştir. 1988’e kadar halk arasında “Florya Deniz Köşkü” veya “Florya Cumhurbaşkanlığı Köşkü” olarak anılmaya devam etmiştir. 1993’de Milli Saraylar İdaresine bağlı Atatürk Müzesi olarak düzenlenmiştir. Günümüzde TBMM bağlı “Florya Atatürk Deniz Köşkü Müzesi” adıyla varlığını sürdürmektedir.

Florya Cumhurbaşkanlığı Köşklerinin mimarı Seyfi Arkan’ın orijinal projelerine ulaşılammış olsa da 1957’de hazırlanan ve ilk defa bu kitapta yayınlanan mimari çizim üzerinde köşkların yerleşim planı net olarak görülmektedir. 1957’de hazırlanan bu plan şeması ile 1952’de havadan çekilmiş bir fotoğrafa birlikte bakıl-

diğında, Cumhurbaşkanlığı Köşkleri yapılar grubunun orijinal durumu bütüncül olarak görülebilmektedir.

Aynı fotoğrafta, Florya Cumhurbaşkanlığı Köşkleri yapılarından olmayıp da bir aradaymış gibi görünen bir yapı daha vardır. Yaverlik Köşkü'nün sol tarafında görülen bu yapı köşklere daha önce 1930'da inşa edilen ve "Yahya'nın Lokantası" olarak bilinen bir kır lokantasıdır. Bu lokanta, sahibinin ifadesiyle; 36 yıl boyunca İstanbul'a gelen turistlerin, ayrıca birçok devlet adamı ve bürokratin keyifle yemek yediği bir yer olmuştur. Reşat Ekrem Koçu'nun hazırladığı *İstanbul Ansiklopedisi*'nde ismi geçen lokanta, 1966'da yıkılmıştır. Bugün yerinde, TBMM Florya Sosyal Tesis yapıları içerisinde, mutfak ve oda şeklinde tasarlanmış yan yana müstakil dört adet oda bulunmaktadır. Bu odaların 1966 yılında Devlet Demir Yolları müdürlerine "yazlık dinlenme evi" olarak yapıldığını ve dinlenme evi yapım işinin Yahya'nın Lokantası'nın yıkılmasına sebep olduğunu aynı ansiklopedi maddesinden öğreniyoruz.

Bu odaların kim tarafından ne zaman ne amaçla yapıldığı konusunda sözlü aktarımlar veya yazılı olarak kurum içerisinde günümüze ulaşan bir bilgi olmadığından, birim çalışanları arasında "baraka" olarak anılmakta, kurumsal kayıtlarda ise "muhdes binalar" olarak geçmektedir. Geçmiş yıllarda köşk amiri, koruma amiri, birim sorumlusu ve mimarlar tarafından ofis olarak kullanılan odalardan iki tanesi halen personel yemekhanesi olarak kullanılmaktadır. Bugün başka amaçlarla kullanılıyor olsalar dahi bu müstakil odalar yapıldığı yılların İstanbul'daki sayfiye yaşam biçiminin somut izleri/ kültür mirası olarak; yakın çevrede harabeye dönmüş benzerlerinin yanında, kurumumuzun koruması altında günümüze ulaşmış ve yayınlanacak olan bu çalışma ile de varlıkları kayıt altına alınmış olacaktır.

Sonuç olarak "Florya Atatürk Deniz Köşkü" adıyla hazırlanan bu kitap, dönemin belgelerinde geçen adı ile "Florya Cumhurbaşkanlığı Köşkleri"nin yapılışı, Atatürk'ün buradaki yaşantısı ve Florya Cumhurbaşkanlığı Köşklere yaşanan değişim süreçlerini içermekte ve sonra gelinen noktada günümüzdeki durum tespiti ile tamamlanmaktadır.

Florya Atatürk Köşkü üzerine bugüne kadar ayrıntılı bir çalışma yapılmamıştır. Mevcut çalışmalar arasında en kapsamlı ve en eski tarihlisi Kenan Kaya tarafından hazırlanan, yayımlanmamış bir yüksek lisans tezidir. Çalışmada köşkü tasarlayan mimar Seyfi Arkan'ın hayatı, üslubu, dönemin mimarlık anlayışı ve köşkün mimari özellikleri hakkında bilgiler yer almakta, Deniz Köşkü'nün yapılış amacıyla ilgili değerlendirmeler, Atatürk'ün köşte geçirdiği günler ve köşte yapılan restorasyon

uygulamalarına da yer verilmiştir. Köşkle ilgili bir diğer çalışma ise Milli Saraylar tarafından yayınlanan tanıtım kitabıdır. Köşkün mimarisi ve iç tasarımının, çizim ve fotoğraflarla ele alındığı kitapta ayrıca maiyet köşkleri ve müstemilat binalarının 1952 yılına ait plan çizimlerine de yer verilmiştir.

Önceki yayınlardan farklı olarak, birincil kaynaklara dayanılarak hazırlanan elinizdeki bu çalışma, giriş ve sonuç dışında dört bölümden oluşmaktadır. Birinci bölümde Florya bölgesinin tarihçesi ile Cumhurbaşkanlığı yapılar grubunun inşası arşiv belgeleri ile ele alınmıştır. İkinci bölümde köşkün kullanımı ve mekânsal işlevinin üzerinde durulmuştur.

Üçüncü bölümde Cumhurbaşkanlığı yapılar grubu içerisinde yer alan müstemilat binalarının sosyal tesis olarak kullanımını konu olarak alınmış, dördüncü bölümde ise Atatürk'ün köşkteki yaşamına dair bilgilere yer verilmiştir. Atatürk'ün köşkte geçirdiği zamanlar anekdotlar ve eski fotoğraflar ile birlikte ele alınmıştır.

Bu vesile ile bilgisinden her zaman istifade ettiğim, bu konu ile ilgili arşiv belgelerine ulaşma konusundaki tecrübe ve desteğinden faydalandığım, yoğun çalışmalarından zaman ayırarak akademik birikimi ile metni okuyup eksiklerin tamamlanmasına katkı sunan kadim dostum, Florya Atatürk Köşkü Amirliği görev hâlefim Dr. T. Cengiz Göncü'ye; kitabın yayınlanması için verdiği destek ve gösterdiği çabadan dolayı Basın Yayın ve Halkla İlişkiler Başkan Yardımcımız Dr. Halil İbrahim Erbay'a, Destek Hizmetleri Başkan Yardımcısı Mehmet Ali Güveli'ye teşekkür ederim.

Florya Cumhurbaşkanlığı Köşklerinde bekçi olarak çalışmaya başlayıp, Florya Atatürk Köşkü Amiri olarak hizmetini tamamlayan, Misafir Köşkü'nü (Kırmızı Köşk) yıkılmadan önce burada görevde olan, buranın kadim çalışanı Mustafa Bostancı'ya hatıralarını paylaştığı için; yine fedakârca çalışmalarıyla Florya Atatürk Deniz Köşkü'nde koruma amiri olarak uzun yıllar hizmet eden, son on yılda Florya'da birlikte çalıştığımız Halit Kaya'ya her türlü desteğinden dolayı müteşekkirim.

Ayrıca bu kitabın hazırlanmasında kitaplarından faydalandığım, kaynakçada adı geçenlerden hayatta olmayanları rahmetle anarken, halen hayatta olanlara da şükranlarımı sunarım. Son olarak "Florya Atatürk Deniz Köşkü" isimli bu kitapla ilgili editoryal katkısından dolayı Dr. İlon Baytar'a ve kitabın basım işlemi tamamlanana kadarki süreçte emeği geçen herkese müteşekkirim.



**YAYIN SAHİBİ**

Mehmet Ali KUMBUZOĞLU - TBMM Genel Sekreteri

**YAYIN KOORDİNATÖRÜ**

Dr. Necati SUNGUR - Basın, Yayın ve Halkla İlişkiler Başkanı

**YAYIN YÖNETMENİ**

Dr. Halil İbrahim ERBAY - Basın, Yayın ve Halkla İlişkiler Başkan Yardımcısı

**METİN**

Aytekin KILAVUZ

**EDİTÖR**

Dr. İlona BAYTAR

**KATKIDA BULUNANLAR**

Ömer TAŞDELEN

Dr. T. Cengiz GÖNCÜ

Naciye UÇAR BAŞARAN

Nurten ÖZTÜRK

Murat TAŞAR

Salt Arşiv

**FOTOĞRAF**

Ahmet Naim DANIŞOĞLU

Enver Naci ŞAHİNCİ

**GRAFİK TASARIMI**

Eren Fahri ÖTÜNÇ

BASKI TBMM Basımevi- 1. Baskı Eylül 2021

ISBN ???-???-????-??-?

Bu kitap TBMM yayını olup tüm hakları TBMM'ye aittir.

# İÇİNDEKİLER

## *Birinci Bölüm:*

Florya Bölgesi ve Florya Atatürk Deniz Köşkü İnşası 11

## *İkinci Bölüm:*

Florya Atatürk Deniz Köşkü Müzesi, Mekânları ve İşlevleri 45

## *Üçüncü Bölüm:*

TBMM Florya Sosyal Tesisleri 61

## *Dördüncü Bölüm:*

Atatürk ve Florya Deniz Köşkü 67

Dizin 107



Foto: Salt Arařtırma Gltekin Czgen Arřivi



**Birinci Bölüm**

**FLORYA BÖLGESİ VE FLORYA  
ATATÜRK DENİZ KÖŞKÜ İNŞASI**



## Florya'nın Tarihi

Günümüzde Florya, İstanbul'un Avrupa yakasında, Marmara Denizi sahilinde, Bakırköy ilçesine bağlı, planlı yapılaşması, villaları ve doğal güzellikleriyle bilinen yerleşim yeridir. Florya adının nereden geldiğine dair farklı görüşler olmakla beraber kesin bir bilgi yoktur. Kimileri, buralarda Florina Bahçesi'ni kuran Arnavutluk'un Florina kasabasında doğan İskender Çelebiye; kimileri, Florina'dan gelen göçmenlere; kimileri de Bizans döneminden kalan "Florion" adının sonraları değişerek Florya ismine dönüşmesine bağlar.<sup>1</sup>

Tarihi kayıtlara göre bu günkü Florya bölgesi, doğal güzelliğinden dolayı geçmişte de ilgi duyulan yerlerden biridir. Ulaşılabilen en erken tarihli bilgi Bizans İmparatoru I. Justinianus dönemine aittir. (6. yy.) Kayıtlara göre bu dönem kıydan biraz içeride bahçe içerisinde İmparator Justinianus ve İmparatoriçe Theodore için yazlık bir köşk yapılmıştır. Justinianus döneminden sonra kullanılmayan bu köşk, zaman içerisinde ortadan kaybolmuştur.<sup>1</sup> Florya bölgesinde Justinianus'tan sonra 16. yüzyıla kadar kayıtlara geçen herhangi bir tarihi bilgiye ulaşamamıştır.

16. yüzyılda ise Kanuni Sultan Süleyman (1520-1566) döneminin Defterdarbaşısı İskender Çelebi, buralarda eşsiz bir köşk yaptırır. Ancak köşkten çok, içinde bulunduğu bahçenin görenleri kendine hayran bıraktığı söylenir. Öyle ki zaman içinde "İskender Çelebi Bahçesi" veya "Flurya Bahçesi" olarak bilinen bu bahçe, İstanbulluların en çok merak ettikleri ve görmek istedikleri bir yer haline gelir. Nitekim İskender Çelebi'yi seven, takdir eden Kanuni Sultan Süleyman'ın da sık sık bu bahçeye geldiği, hatta kimi zaman civarda avlandıktan sonra, köşkte birkaç gün dinlendiği de bilinir. Döneminin en zenginlerinden biri olan İskender Çelebi'nin, 1535'te Kanuni Sultan Süleyman'ın emri ile Bağdat'ta idam edilmesinden sonra, bütün mülkü ile birlikte Floryadaki bahçesi de padişah mülkleri arasına katılarak has bahçelerden birisi olur.<sup>2</sup>

Lale Devri'nde (1718-1730) İstanbul, güzel bahçelerle ve köşklele süslenirken, Sadrazam Nevşehirli İbrahim Paşa, İskender Bahçesi diye bilinen Flurya Bahçesini mamur hale getirir, eski köşkü de 1725'de eskisinden daha güzel olacak şekilde yeniden yaptırır. Bu defa da 1730 Patrona Halil Ayaklanması'nda İstanbul'un çeşitli yerleri tahrip edilirken Flurya Bahçesi de tahribattan nasibini almıştır.<sup>3</sup>

<sup>1</sup> "Florya", *İstanbul Kültür ve Sanat Ansiklopedisi*, Tercüman Gazetesi Kültür Yayını, C. III., İstanbul 1983, s.1760-1761.

<sup>2</sup> "Florya", *Dünden Bugüne İstanbul Ansiklopedisi*, Tarih Vakfı Yurt Yayınları, İstanbul 1994, s.324.

<sup>3</sup> *İstanbul Kültür ve Sanat Ansiklopedisi*, s. 1760-1761.

Florya'nın İstanbul'un mesiresi haline gelmesi Sultan II. Abdülhamid dönemine denk gelir. 19. yüzyılın ikinci yarısında İstanbul'un demiryoluna sahip olması Florya'nın kaderinde önemli rol oynar. Sirkeci'den Yeşilköy'e kadar banliyö hattının yapılması, uzun yıllar unutulmuş Florya'yı İstanbullulara yeniden hatırlatır. Öyle ki yaz aylarında pek çok aile, ellerinde yiyecek sepetleriyle Ayastefano'sa (Yeşilköy) kadar trenle gidip, oradan arabalarla Florya'ya geçer, artık eskisi kadar güzel olmasa da İskender (Flurya) Bahçesi'nde kalan ağaçlık alanda eğlenirler.<sup>4</sup> Bu bölge İstanbul halkının denize girme alışkanlığının da başladığı yerdir aynı zamanda. 1917 Bolşevik İhtilali'nden kaçan Beyaz Ruslar'ın İtilaf Devletleri tarafından Florya civarında kurulan kamplara yerleştirilmeleri Florya sahillerinin plaj olarak kullanılması ve denizden eğlence amaçlı yararlanılmasının da başlangıcı olur. İngiliz askerleri ve Beyaz Ruslar ile başlayan denize girme alışkanlığına ilerleyen yıllarda İstanbulluların katılımı Florya'yı kentin ilk doğal plajlarından biri haline getirecektir.<sup>5</sup> Florya'nın asıl gelişimi ve hareketlilik kazanması 1935'te Atatürk'ün buraya gelişiyle olur. Özellikle Florya Atatürk Deniz Köşkü'nün inşası Florya sahillerine olan ilgiyi de arttırmıştır.<sup>6</sup>

### Yazlık Köşk İçin Yer Seçilmesi

1 Temmuz 1927, Atatürk'ün Ankara'dan İstanbul'a gelişi ve Dolmabahçe Sarayı Muayede Salonu'ndaki tarihi konuşması Türkiye Cumhuriyeti tarihinde yeni bir dönemin başlangıcı olur. Atatürk Cumhurbaşkanı olarak ilk kez geldiği İstanbul'da Dolmabahçe Sarayı'nı milletin sarayı olarak ilan edecek aynı zamanda saray, kendisinin İstanbul'da bulunduğu zamanlarda Cumhurbaşkanlığı makamı olarak da kullanılacaktır.

İstanbul'a gelişi önceden planlanan Cumhurbaşkanı Atatürk'ün ikameti için, Dolmabahçe Sarayı Harem bölümündeki Hünkâr Dairesi, yeniden tasarlanıp, tefrişatta yeni düzenlemeler yapılır. Bu tarihten sonra Atatürk Cumhurbaşkanlığı görevini Ankara'da Çankaya Köşkü'nde, İstanbul'da da Dolmabahçe Sarayı'nda kendisi için hazırlanan daireden yürütmeye devam edecektir.

Diğer taraftan İstanbul Belediyesi de Cumhurbaşkanı için İstanbul'da kendisinin belirleyeceği yerde denize nazır bir köşk yaptırmak düşüncesindedir. Böylece Cumhurbaşkanı Atatürk hem denizin rahatlatıcı ve dinlendirici etkisinden istifade

---

<sup>4</sup> Age, s. 1760-1761.

<sup>5</sup> Burçak Evren, *İstanbul'un Deniz Hamamları ve Plajları*, İnkılap Kitapevi, İstanbul 2000, s. 97-99.

<sup>6</sup> Feridun Kandemir, "Florya Deniz Köşkü" *Ayda Bir, Siyasi Aylık Mecmua*, S. 3, İstanbul (Eylül 1935), s. 36-37.

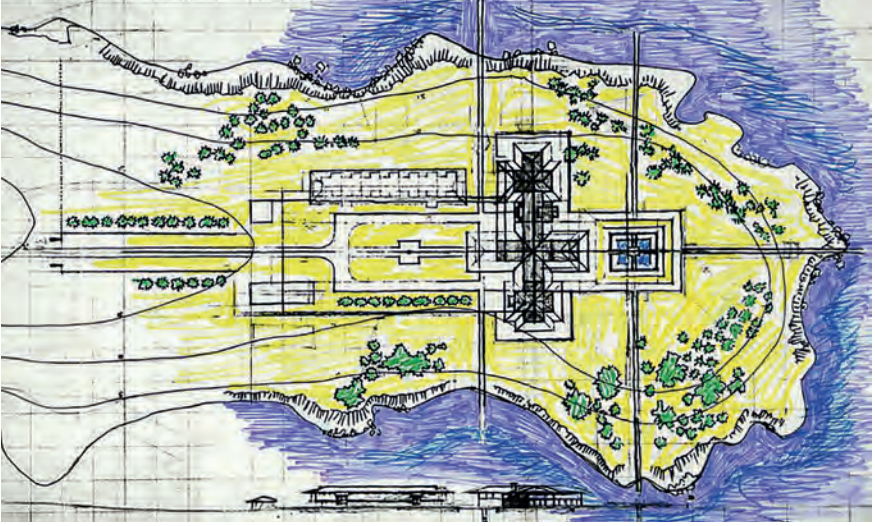

Sedat Hakkı Eldem'in çizdiği Büyükkada Cumhurbaşkanlığı Köşkü Projesi.

edecek hem de resmi çalışmalarını buradan sürdürebilecektir. Atatürk, İstanbul'da yaşamaya başladıktan sonra, fırsat buldukça Boğaz'da, Marmara Denizi kıyılarında ve adalara kadar uzanan bölgede motor gezileri yapar. İnşa edilmesi düşünülen köşk için önce Büyükkada da bir yer seçilir. Dilburnu bölgesi Cumhurbaşkanlığı Köşkü için uygun görülür, hatta Sedat Hakkı Eldem'e bir proje de yaptırılır. Ancak daha sonra bu projenin uygulanmasından vazgeçilir.<sup>7</sup>

Atatürk başka bir gün bu kez deniz kıyılarında otomobille gezintiye çıkar. Yeşilköy'ü geçtikten sonra Florya'ya geldiğinde etrafın sakinliği, denizin ve kumun güzelliği dikkatini çeker, hatta burada denizi yüksekten gören tepe üzerindeki bir kır lokantasında yemek yer.<sup>8</sup> İstanbul'a yakın bu tabiat harikası güzellik karşısında Atatürk çok etkilenir ve yazlık köşkün yapılacağı yer hakkındaki kararını verir. Etrafındakilere; "Bütün güzelliğine ve yakınlığına rağmen, bu deniz bize küskün görünmüyor mu?" diye takılır. Yaptığı espriye kimseden bir karşılık alamayınca sessizliği yine Atatürk'ün kendisi bozar ve şöyle devam eder. "İstanbul'u fethetmişiz ama burasını henüz elde edememiştir."<sup>9</sup> O günden itibaren Atatürk, Deniz Köşkü'nün yapımı ile ilgili projeyi başlatır.

<sup>7</sup> <https://adalarpostasi.com/2015/HYPERLINK> "https://adalarpostasi.com/2015/01/13/2769/"01/13/2769/, Erişim Tarihi: 02.12.2020.

<sup>8</sup> Reşat Ekrem Koçu, "Florya", *İstanbul Ansiklopedisi* C. XI, İstanbul 1971, s. 1811.

<sup>9</sup> Feridun Kandemir, *age*, s. 35.



## Florya Atatürk Deniz Köşkü'nün Mimarı

*“El atsa, bir lahzada çölleri abad eder,  
Her işinde münkesirdir, bin kalbi birden şad eder,  
Öyle bir insan ki, işlerken düşünmez karını,  
Arkan adında buldu memleket imarını”*  
Yahya Kemal Beyatlı.<sup>10</sup>

Florya'da Atatürk'ün sofrasındayken Yahya Kemal, köşkün mimarı Seyfi Arkan'ın mimarlığı hakkında övgü dolu bu mısraları dile getirirse de Atatürk'ün vefatından sonra gözden düşen mimarın, günümüzde bazı meslektaşlarının ve konuyla alakalı az sayıda kişilerin dışında hatırlayanı kalmamış gibidir. Vefakâr meslektaşları, 2010 yılında Mimar Sinan Üniversitesi'nde düzenledikleri bir sempozyum ve sergi ile Seyfi Arkan'ın şahsına ve mesleki mirasına saygılı tavırlarını devam ettirirler.<sup>11</sup>

Onu tanıyanların anlattıklarına göre, asıl adı Abdürrahim Seyfettin Nasih olan Seyfi Arkan, 25 Temmuz 1903'te Nasuhizade ailesinin bir ferdi olarak Üsküdar'da dünyaya gelir. Bu ailenin Üsküdar'da, dedelerinin kurduğu tahmin edilen bir tekkesi vardır ve orada ikamet ederler. Seyfi Arkan, ilkokula Kadıköy'deki Fransız Mektebi'nde başlar, Galatasaray Lisesi'nde devam eder. Ardından Sanayi-i Nefise Mektebi'nin Mimari Şubesi'ne kaydolur. Mimar Vedat'ın atölyesine devam eden Seyfi Arkan, Akademiden 1928'de mezun olur. Yükseköğrenimi sırasında “İdare-i Fenniye” adlı özel bir mühendislik şirketinde çalıştığı bilinen Arkan, mezuniyeti sonrasında Millî Eğitim Bakanlığı'nın yurtdışına “öğrenci-gözlemci” gönderme programı çerçevesinde Berlin'e gider. Bu amaçla açılan yarışmaya Zeki Sayar ile birlikte katılır ve “Çanakale Şehitleri Abidesi” konulu proje yarışmasını kazanır.<sup>12</sup> Berlin'de Yüksek Teknik Okulu'na (Technische Hochschule) konuk öğrenci olarak devam eden Arkan, ayrıca, 1930-1933 yılları arasında dönemin ünlü mimarlarından Hans Poelzig'in özel atölyesinde çalışır. Poelzig, Arkan'ı “fevkalade teknik bilgi ve pekiyi derecede sanat duygusuna sahip bir mimar” olarak nitelendirir.<sup>13</sup>

**10** “Seyfi Arkan (1904-1906) Bir Trajik Kişilik”, *Dekorasyon*, S. 3 (Seyfi Arkan Özel Sayısı), İstanbul (1992), s. 84.

**11** “Modernist Açılımda Bir Öncü: Seyfi Arkan”, *Mimarlık, Değişim, Özerklik, Sempozyum*, İstanbul 22-23 Ocak 2010, Mimar Sinan Güzel Sanatlar Üniversitesi.

**12** Zeki Sayar, Servet Onay, “Anılarda Seyfi Arkan ve Dünyası”, *Dekorasyon*, S. 3 (Seyfi Arkan Özel Sayısı), İstanbul (1992), s. 96-98.

**13** Zeynep Rona, Zehra Güreyman, “Mimar Seyfi Arkan (1903-1966)”, *Mimarlık*, Mimarlar Odası Aylık Yayın Organı, Ankara (Kasım-Aralık 1973), s. 52.

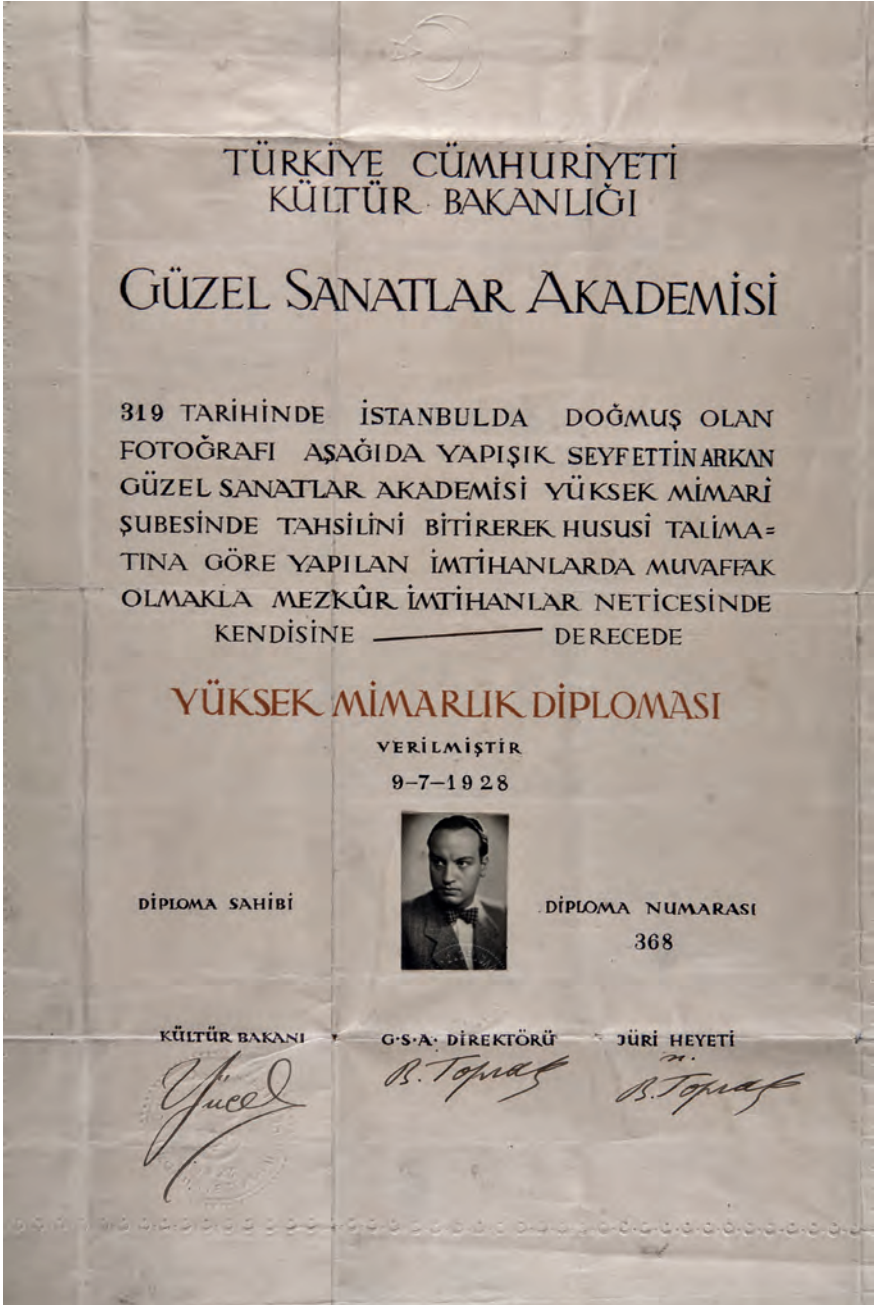

Seyfi Arkan'ın Güzel Sanatlar Akademisi'nden aldığı diploma.

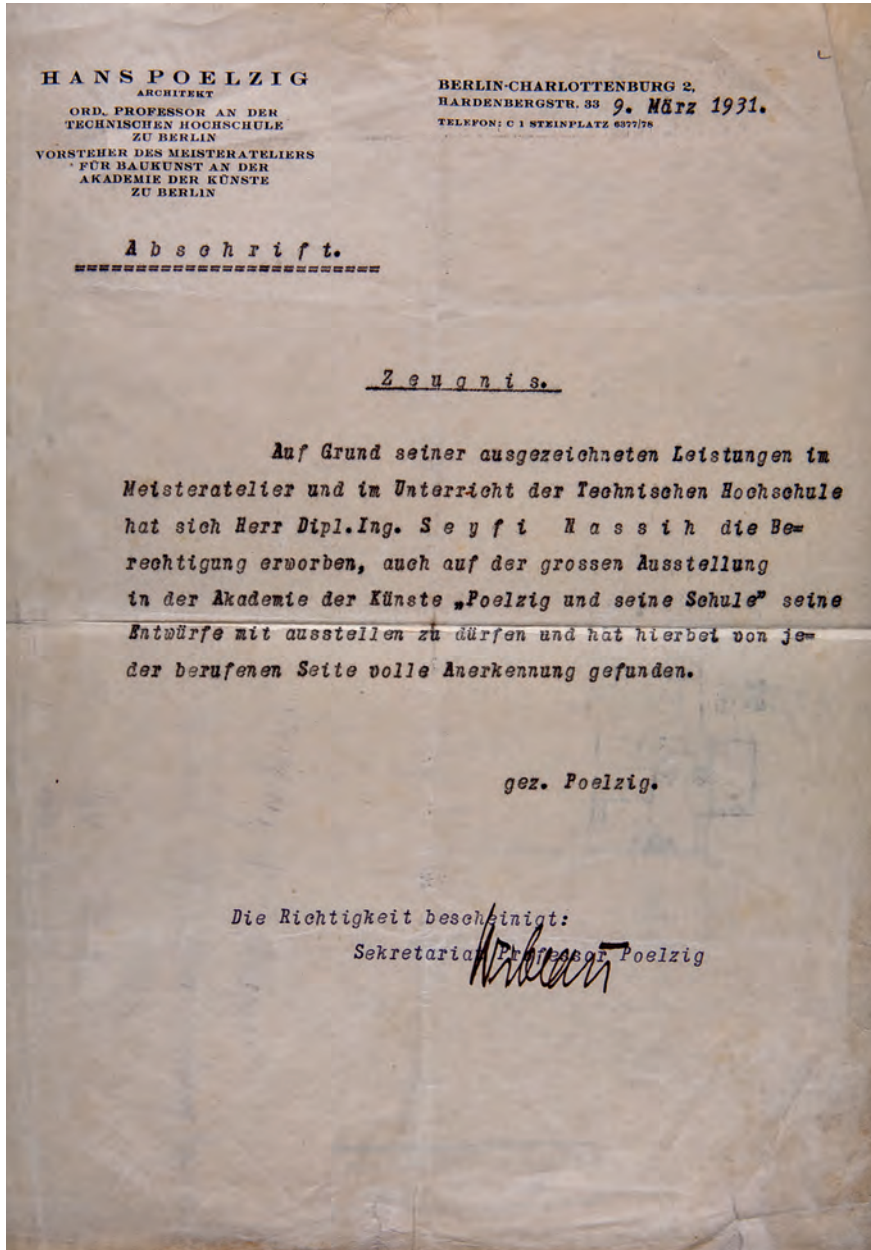

Mimar Seyfi Arkan'ın Hans Poelzig Mimarlık Akademisi'nden aldığı diploma.

Seyfi Arkan'ın Atatürk'le tanışması, Almanya dönüşünden sonra, Çankaya Hariciye Köşkü Projesi için açılan yarışmayı kazanması ile olur. Arkan projesini arz etmek üzere Cumhurbaşkanlığına çağrılır, böylece ilk defa Atatürk'ün huzuruna kabul edilecektir. Hariciye Köşkü proje uygulamasından memnun kalan Atatürk, Seyfi Arkan'ı ayrıca Florya Cumhurbaşkanlığı Deniz Köşkü ve Maiyet Köşkleri (Genel Sekreterlik, Yaverlik ve Misafir Köşkü), Çankaya Camlı Köşk gibi yapıların tasarımlarında da görevlendirmiştir.<sup>14</sup> Mimarlık çevrelerine göre, Atatürk'ün Seyfi Arkan'ı önemsemesi; Arkan'ın Almanya'da öğrenim görmesi ve mimari üslubunun Cumhuriyet rejiminin modernleşme olgusuyla olan uyumundan kaynaklanıyor olmalıdır.<sup>15</sup>

Arkan 1933'te yurda döndükten sonra, Sanayi-i Nefise Mektebi'nde yeni adıyla Güzel Sanatlar Akademisi'nde şehircilik dersleri vermeye başlar, kısa süre sonra da evlenir. 1935'te "Hoşyar" isimli kızı dünyaya gelir. O sırada Türk dili ile ilgili çalışmalar yapan Atatürk'ün etrafındaki kişilerin çocuklarına "öz Türkçe" isimler verdiği bilinir. Seyfi Arkan'ın kızı da böyle bir dönemde dünyaya gelince, Atatürk ona "Sur" adını verir ve beyaz bir kâğıda "Sur" un anlamını yazarak Arkan'a iletir.



1

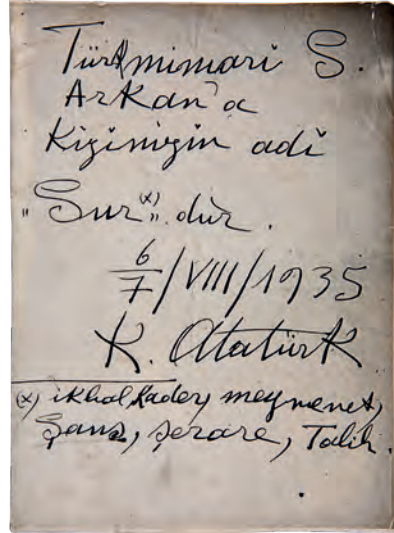

2

1. Florya Köşkerini Seyfi Arkan'ın yaptığına dair belge.
2. Atatürk'ün kendi el yazısıyla Seyfi Arkan'ın kızına "Sur" ismini verdiğini gösteren belge.

**14** "Seyfi Arkan ve Eserleri 1933-1956" *İstanbul Türk-Himark, Plan-Yapı Müessesesi Sahibi*, Güzel Sanatlar Akademisi Yüksek Mimarlık Bölümü Muallimlerinden, Broşür, b.y., t.y.

**15** Esin Boyacıoğlu, "Hans Poelzig'in Öğrencisi Seyfi Arkan'ın Konut Tasarımı ve Modern Mimarlık" *Modernist Açılımda Bir Öncü: Seyfi Arkan*, Mimarlar Odası Yayını, Ankara 2012, s.179.

Atatürk soy ismi kanununu çıkardıktan sonra da (21 Haziran 1934), tanıdıklarından bazılarına özelliklerine göre soy isimlerini verir. Mimar Seyfi Bey'e Arkan soyadını veren de Atatürk'tür. 1930'larda dönemin aydınları tarafından Türkçe konuşmalarda kullanılan Fransızca "art" kelimesi (okunuşu ar, sanat anlamında) Türkçe bir kelimenin önüne getirilerek yeni bir kelime türetilmiştir. Nitekim Arkan, Arseven gibi soy isimler bu örneklerden bazılarıdır.<sup>16</sup>

### Dönemin Mimarlık Anlayışı ve Seyfi Arkan

Türkiye Cumhuriyeti kurulduğunda ülkede, Sultan Reşad döneminde Paris'te eğitim görmüş Mimar Vedat'ın öncülüğünü yaptığı, Birinci Ulusal Mimari Akımı hâkimdir. Selçuklu ve Osmanlı mimarisi esinlenmeli, dış cephelerde kubbemsi ve kıvrımlı süslemelerle birlikte, yer yer dekoratif panolar şeklinde çininin kullanıldığı üslubun ilk örnekleri arasında, Büyük Postane binası, İkinci TBMM binası ile Çankaya Köşkü yer alır. Ayrıca bu dönemde yetişmiş mimarlardan Arif Hikmet Koyunoğlu ile yurtdışından getirtilmiş Giulio Mongeri gibi yabancı mimarların da bu geleneklerden beslenerek yaptıkları işleri mevcuttur. Ankara'da Türk Ocağı Binası (Ankara Resim Heykel Müzesi), Dışişleri Bakanlığı Binası, Evkaf Apartmanı, Türkiye İş Bankası, Ankara Palas yapıları ve İstanbul'da Çapa Öğretmen Okulu gibi yapılar bu binalara örnek olarak sayılabilir.

Eskiye hatırlatan görünümleri değiştirmek isteyen genç Türkiye Cumhuriyeti'nin kurucuları, ulaşmak istedikleri "muasır medeniyet seviyesi" ve onların yeni ürünleri olan "asrı" (çağdaş) görüntülerle mimari alanda da kendisini göstermesi gerektiği kanaatinde idirler.<sup>17</sup> Dolayısıyla devlet, kendi eliyle modern mimarlığın yetkin ürünlerinin üretilmesini sağlamalıydı. Batı'ya olan yoğun açılım, o dönemin genç kuşağı içerisinde, bir yandan yeni ve modern mimari tasarımcılarını yetiştirirken öte taraftan, ulusal mimarinin temsilcileri Mongeri ve Mimar Vedat'ın Sanayi-i Nefise'deki atölyeleri de kapatılarak, eğitimin yönü tamamen Batı'ya çevrilir. O dönemde yayımlanmakta olan *Mimarlık* dergisinin adı, devletin talimatıyla *Arkitekt* olarak değiştirilir.<sup>18</sup>

1927'de sanayiye yatırımı özendirmek amacıyla çıkarılan Teşvik-i Sanayi Yasası'nın sunduğu olanaklar ve yurtdışından Türkiye'ye getirtilen yabancı mimarlar ile

**16** Servet Onay, "Seyfi Arkan'ın Hayatı", *Dekorasyon*, S. 3 (Seyfi Arkan Özel Sayısı), İstanbul (1992), s. 97-98.

**17** Süha Özkan, "Seyfi Arkan Bir Devlet Mimarı", *Seyfi Arkan Özel Sayısı Dekorasyon*, S. 3, İstanbul (1992), s. 86.

**18** Süha Özkan, *age*, s. 86.



1905-1909 yıllarında Mimar Vedat Tek tarafından yapılan, Sirkeci Büyük Postane Binası İstanbul.



1923 yılında Mimar Vedat Tek tarafından yapılan İkinci Meclis Binası Ankara.

birlikte, birçok açıdan yeni gelişmeler de kendini göstermeye başlar. Türkiye’de sayıları giderek artan ve devlet desteğinden faydalanan yabancı mimarlara karşılık, Türk mimarları bu olanaklardan yoksun da olsalar mimari ortama katılmanın yollarını arayacaktı. Yabancı ve yerli mimarların mücadelesinin sürdüğü bu ortamda, iki yönlü mimari akım ortaya çıkar. Bu mimarlardan bir bölümü, Ulusal Mimarlık Akımına bağlı kalırken, diğer bir bölümü de devletin her alanda yapmak istediği yeniliklere uygun Uluslararası Mimarlık Anlayışını egemen kılmaya çalışırlar.<sup>19</sup>

Giulio Mongeri ve Vedat Tek tarafından milli mimarlık akımı çerçevesinde sürdürülen mimarlık eğitimi; 1927’de ülkemize gelen, 1930’da Güzel Sanatlar Akademisi’ne atanan ve 1936 yılına kadar görev yapan Ernest Arnold Egli ile yeni bir aşamaya ulaşır. Uluslararası ilkeler doğrultusunda sürdürülen yeni çalışmalarla, kısa zamanda Akademi’de modern gelişmelere açık mimarlık eğitimi için imkânlar sağlanır. Modern Mimari Atölyesi, rasyonel bir mimarlık anlayışını gündeme getirir. Egli iyi bir tasarımcıdır. Yapıların çevresiyle birlikte düşünülmesini, modern mimarlığın uluslararası bilim ve tekniğe dayandırılmasını savunur.<sup>20</sup> Derslerinde öğrencilerine milli mimariye sahip çıkılmasını öğütlerken, bunun için eski Türk mimarisinin bilimsel açıdan incelenmesinin gerekli olduğunu savunur.<sup>21</sup>

Güzel Sanatlar Akademisi’ne atanan yabancı öğretim üyesi yalnız Egli değildi. 1936’da Seyfi Arkan’ın Berlin’deyken hocalığını yapan ünlü Alman eğitimci ve mimar Hans Poelzig ile anlaşma yapılır. Poelzig göreve başlamadan vefat edince,

<sup>19</sup> Metin Sözen, “Birinci Ulusal Mimarlık Dönemi Sonrası Gelişmeler”, *Cumhuriyet Dönemi Türk Mimarlığı*, İstanbul 1984, s.167-168.

<sup>20</sup> Metin Sözen, *age*, s. 169.

<sup>21</sup> Metin Sözen, *age*, s. 168,169.

onun yerine, eğitimci yönü ağır basan Bruno Taut göreve getirilir. Taut, 58 yıllık ömrünün son iki yılını çok sevdiği ülkemizde geçirir. Cumhuriyet Türkiye'sinin simge yapılarından Ankara Dil Tarih Coğrafya Fakültesini tasarlar, hayranı olduğu Atatürk'ün katafalkını yapar ve ondan 70 gün sonra İstanbul'da vefat eder. Mezarı Edirnekapı Mezarlığındadır.<sup>22</sup>

Güzel Sanatlar Akademisi'nde mimarlık eğitimi alanında değişimler yaşanırken, İstanbul Teknik Üniversitesi Mimarlık Fakültesi de benzer çalışmalar içindedir. Teknik Üniversitenin mimarlık ve şehircilik alanındaki eğitim kadrolarına Avusturyalı Clemens Holzmeister ve Alman Paul Bonatz gibi yabancı mimarlar da katılır. Bu mimarlar, dönemin büyük boyutlu yapılarına imzalarını atarlarken, aynı zamanda buldukları eğitim kurumunda düzenli bir mimarlık ortamının yerleşmesi için çaba sarf ederler. Holzmeister Türkiye Büyük Millet Meclisi gibi anıtsal nitelikli uluslararası mimari özellikler taşıyan bir kamu binası yapmış olsa da tasarladığı birçok binada yerel mimariye dikkat ettiği görülür.<sup>23</sup>



Avusturyalı Mimar Clemens Holzmeister'in Türkiye'de, 1938'de projesini çizdiği, TBMM binası.

---

<sup>22</sup> Metin Sözen, *age*, s. 170-174.

<sup>23</sup> Metin Sözen, *age*, s. 170-173.

Bu arada, kamu binalarının büyük bir kısmının tasarım ve uygulamasının yabancı mimarlara verilmesinden dolayı, yerli mimarların gittikçe artan tepkileri söz konusudur. Yerli mimarlar, o dönemde yayınlanan mimarlık ve şehircilikle ilgili dergilere yazdıkları yazılarda, yabancı mimarlarla birlikte yerli mimarlara da imkân tanınmasını, aksi takdirde, ulusal mimarlık anlayışının gelişemeyeceği yönündeki kaygılarını dile getirirken, diğer taraftan da uluslararası üslubu benimseyerek, uygulama yapabilme imkânlarını ararlar. Birinci Ulusal Mimari Dönemi'nin sonlarında yabancı mimarların yanında bazı yerli mimarlar da kendini göstermeye başlayacak kamu yapısı ve konutlar tasarlayacaklardır.

“1930’lu yıllara kadar Türkiye’de mimarlık, dönemin doğal mimari çizgisini sadakatle izleyerek, olağan gelişimini sürdürür. 1930’lardan sonra iki tasarımcı görülür. Sedat Hakkı Eldem ve Seyfi Arkan. Her ikisi de benzer eğitim sürecinden geçmiş olsalar da farklı kişilikleri, birbirlerine ters doğrultuda gelişen mimari tercihleri vardır. Eldem ve Arkan’ın ulaştıkları farklı noktalar, kişisel özerkliğin ve bireyselliğin, mimarın tarihsel rolünü ne denli etkileyebileceğini kanıtlayacak türdedir. 1930’ların yıldızı Arkan günümüzde, neredeyse unutulmuşluğun sınırında bulunurken, Eldem sağlığında bile göremediği bir saygınlıkla anılmakta ve hatırlanmaktadır. Arkan, kuşkusuz, kişiliğinin ve yaşam çizgisinin zorunlu kaldığı biçimde Türk mimarlığının 1930 ile 1960’lı yılları arasındaki gelişim sürecinde çoğu kez “yanlış” yolda devam ederken Eldem, güçlü ve kararlı kişiliği ile önceleri akıntıya kürek çekse de sonuçta kendi inanç ve kaygılarını ülkesine kabul ettirmeyi başarmıştır. Ulusal mimarinin gelişmesi yönünde gösterdiği çaba ve sağladığı katkılardan dolayı, Türkiye Cumhuriyeti’ndeki mimarlık anlayışı, ulaştığı noktada Eldem’e karşı borçluluk duygusu hissederken, Arkan’a karşı herhangi bir borçluluk sözkonusu değildir.”<sup>24</sup>

### Seyfi Arkan’ın Mimari Üslubu

1928’de mezun olduktan sonra Almanya’ya gönderilen Arkan’ın yurt dışındaki çalışmaları onunla Eldem arasındaki yol ayrımının daha o yıllarda belirginleştiğine işaret eder. Her ikisi de aynı yıllarda yurt dışında bulunmalarına karşın, Eldem dönemin modern mimari anlayışına kısmen ilgi duyar, Arkan ise Poelzig gibi gerçek bir modern ustanın yanında ve Berlin gibi modernliğin başkentinde yürüttüğü

<sup>24</sup> Uğur Tanyeli, “Seyfi Arkan: Bir Direnme Öyküsü”, *Dekorasyon*, S. 3 (Seyfi Arkan Özel Sayısı), İstanbul (1992), s. 88-93.



yurtdışı eğitimi sırasında tam bir modern mimari tasarımcısı olarak yoluna devam eder. Meslektaşlarının ifadesine göre, Arkan'ın Almanya'da geçirdiği üç yılın mimaride modernlikle yoğrulmasının derin etkileri, daha sonra tasarladığı yapılarda, geleneksel yaklaşımlı eğitimin izlerini sildiğini gösterir. Arkan 1933'te İstanbul'a döndükten sonra, bir yandan Akademi'de şehircilik dersleri verirken, öte yandan 1950'lerin sonuna kadar kamu yapıları, ticari binalar, konutlar ve toplu konut örnekleri olarak gruplandırılacak çok sayıda mimarlık uygulamalarını, İstanbul başta olmak üzere, Ankara ve diğer bazı kentlerde sürdürür.<sup>25</sup>

İlk olarak Ankara için 1933'te geliştirdiği küçük aile konut tipleriyle, seri üretim ve ekonomik ev tipi kavramını Türkiye'ye tanıtır. Daha sonra 1935 ve 1936 yıllarında, Zonguldak ve Kozlu'daki işçi konutları tasarımlarında seri üretim imkânı bulamasa da örnek olabilecek ekonomik ev tipi projelerini gerçekleştirir. Bu tür evler, kübist olarak adlandırılan, düz çatılı, tek katlı, bahçe içinde sade görünüşlü konut tipleridir. Halk tipi evlerin etrafını ayrıca duvarlarla da çevreleyerek "ev hayatındaki mahrem alanı sınırlamayı" amaçladığı anlaşılır. Diğer taraftan Çankaya'da tasarladığı iki köşk gibi, İstanbul'da üst düzey sosyal grubun Batılı modern yaşam tarzını sürdürmesini sağlayacak bahçeli müstakil binalar da yapar. Çankaya sırtlarında tasarladığı iki köşk ve İstanbul Florya'daki Deniz Köşkü'nün mimarisinde kullandığı düz çatı, yatay eksenli, köşeli ve dairesel pencereler gibi asimetrik biçimli dış görüntülerin Bauhaus Okulu'nun öğretilerinden olduğu uzmanlar tarafından belirtilir. Yapıyı çevreyle uyumlamanın yanında, Arkan'ın bir başka özelliği de mobilya, halı, aydınlatma grubu, hatta perdelerin seçimine kadar mekân donanımını da bir bütün olarak ele alıp tasarlamasıdır. Bu anlamda, Deniz Köşkü iç donanımında da Bauhaus etkili, asimetrik tasarımlı, sade ve rahat kullanımlı tasarımlar tercih edilmiştir.<sup>26</sup>

Arkan Çankaya Hariciye Köşkü Proje Yarışması'nda (1933-1934) birincilik ödülünü alıp Atatürk'le tanışmasından sonra, adı Atatürk'ün mimarı olarak anılmaya başlayacaktır. Hemen sonrasında Cumhurbaşkanlığı Deniz Köşkü'nün yapımını 43 gün gibi kısa bir zamanda bitirecek, ardından Genel Sekreterlik, Yaverlik, Misafir Köşkü gibi Maiyet Köşkleri ve Mutfak Dairesi ile birlikte 1936'da Cumhurbaşkanlığı Florya Köşkleri inşaatını tamamlayacaktır.<sup>27</sup>

<sup>25</sup> İnci Aslanoğlu, "Seyfettin Arkan ve Ankara'daki Yapıları", *Dekorasyon*, S. 3 (Seyfi Arkan Özel Sayısı), İstanbul (1992), s. 95.

<sup>26</sup> İnci Aslanoğlu, *age*, s. 95.

<sup>27</sup> Zeynep Rona, Zehra Güreyman, *age*, s. 52.



1



2



3



4

1. Mimar Seyfi Arkan tarafından yapılan Kamu Binası örneği, Ankara İller Bankası Binası.
2. Mimar Seyfi Arkan tarafından yapılan Konut Binası örneği, İstanbul- Ayazpaşa- Üçler Apartmanı.
3. Seyfi Arkan'ın İstanbul-Suadiye'de Salih Bozok için yaptığı modern mimari örneği bir ev.
4. Seyfi Arkan, Florya Deniz Köşkü.



Mimar Seyfi Arkan'ın kişisel eşyaları

Atatürk'ün ölümü Arkan'ın kariyerinde bir dönüm noktasını olur. 1938 ile 1940 yılları arasında tüm yaşamı değişmiş gibidir. 1940'tan sonra da Arkan bildiği yoldan devam eder, devşirme dediği geleneksel üsluplara takılmadan, kendi yaratıcı çabalarını sürdürür. Ne var ki, 1940'larda yaptıkları, tasarım kalitesinin yüksekliğine karşın ortada ciddi bir sorun olduğunu da hissettirecektir. Mimarın altındaki zemin kaymaya başlamıştır. Müşterileri eskisi gibi üst kademelerdeki

bürokratlar değildir. Onu besleyen modernist inançlar artık güvenirliliklerini yitirmişlerdir. 1950'lerin ikinci yarısından itibaren mimarlık, onun gözünde, sadece yaşamak ve para kazanmak için yapılan bir işten ibaret hale gelecektir. Üstelik yeniden başlayan Batı yönelimli çağdaş mimaride, gündemi belirleyici olma fırsatını da kaçıran Arkan'ın, mimari açıdan çöküşü devam eder. Meslektaşları, mimarın 1940'tan 1966'daki ölümüne dek süren 26 yıllık mesleki yaşamı boyunca mimarlık dergilerinde yayımlanmış tasarımının yok denecek kadar az olduğunu yazarlar.

Bir dönem adı Atatürk'ün mimarı olarak anılan Arkan'ın Cumhuriyet ideolojisi ile örtüşen mimari anlamdaki Batılılık tercihi, Atatürk'ün sağlığında mesleki anlamda popüler olmasını sağlamıştır. Ancak Batılı olmayan bir ülkede Batılı ve modern yanlısı bir çizgiyi kararlılıkla sürdürmeye çalışmak, Batılılaşma alanında çok yol almış bugünün Türkiye'sinin bir mimarı için değil de 1933-1966 yıllarının Türkiye'sinde mimarlık yapmış birisi için düşünüldüğünde, Arkan'ın yaşadıkları daha iyi değerlendirilebilir. Nitekim mimar Seyfi Arkan 1966'da vefatından sonra kısa sürede unutulur. Dönemin hiçbir önemli ismi ondan söz eden bir anma yazısı yazmamıştır. Birkaç küçük kişisel belgeyi kurtaran üvey oğlu (Melih Şallı) dışında onun özgün çizimlerini bir arada korumak düşünülmemiş ve kaybolup gitmiştir.<sup>28</sup> Bugün TBMM'ne bağlı "müze köşk" olarak varlığını sürdüren, Seyfi Arkan'ın en bilinen tasarımı Florya Atatürk Deniz Köşkü'nde kendisine ait bazı belge ve fotoğraflar, ona ayrılan anı köşesinde vitrin içerisinde sergilenerek, hatırasına saygı gösterilmeye devam edilmektedir.

<sup>28</sup> Uğur Tanyeli, *age*, s. 88-93.

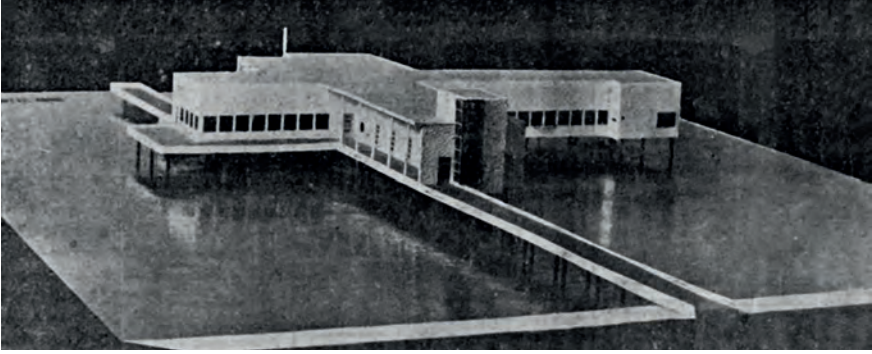

Florya Atatürk Köşkü Maketi, Tan Gazetesi, 30 Haziran 1935.

### Florya Cumhurbaşkanlığı Köşklerinin Proje Süreci

Atatürk, Yazlık Köşk'ün yapılacağı yer olarak Florya'yı seçtikten sonra, daha önce Çankaya Hariciye Köşkü projesinden tanıdığı Seyfi Arkan'ı Deniz Köşkü projesini hazırlamakla görevlendirir.<sup>29</sup> Projeye göre Florya sahilinde kumsalın arkasında kalan yüksek zemine Maiyet Köşkleri ile yan yana, denizi yukarıdan görece şekilde yapılacak, aşağıda da o dönemin ifadesi ile bir "banyo yeri" (plaj) hazırlanacak, hatta, çok yakından gelip-giden trenin gürültüsü rahatsızlık vermesin diye demir yolu, bulunduğu yerden daha geriye alınacaktı. Ancak Atatürk için önemli olan halkı ile birlikte olmaktı. O nedenle demir yolunun taşınmasına rıza göstermez ve şöyle der: "Canım, Ankara'da dağ başında yaşıyorum, İstanbul'da saraya hapsoluyorum, bırakın da burada gelenleri gidenleri göreyim, hiç olmasa tren gürültüsü duyayım."<sup>30</sup> Bunun üzerine Mimar Seyfi Arkan muhtemelen "deniz hamamı" fikrinden esinlenerek projeyi deniz üzerinde olacak şekilde tasarlar. Seyfi Arkan'ın, bir Osmanlı dönemi geleneği olan "deniz hamamı" projesi, eskiyi hatırlatır kaygısıyla, o zamanlar dillendirilmemiş olsa da yeni nesil araştırmacılar, Florya Deniz Köşkü projesinin, Osmanlı döneminde İstanbul sahillerinde deniz içerisinde ahşaptan yapılan deniz hamamlarının modern bir uygulaması olduğunu açıkça belirtirler. Gerek Boğaz'da gerekse İstanbul'un diğer sahillerinde denize girilmeyi sağlayan, sezonluk kurulup sökülebilen deniz hamamları, Cumhuriyetin ilk yıllarında yeni yeni yok olmaya başlamıştı.<sup>31</sup> Atatürk'ün Florya'da yaşadığı dö-

<sup>29</sup> Mehmet Kenan Kaya, "Unutulmuş Bir Cumhuriyet Simgesi Florya Atatürk Deniz Köşkü" *Arkitekt*, S. 493, İstanbul (2002), s.11-12.

<sup>30</sup> Falih Rifki Atay, *Çankaya*, İstanbul 1968, s. 647.

<sup>31</sup> Burçak Evren, *age*, s. 99.



Florya Atatürk Köşkü, plajı ve peyzajı ile yeni yapıldığı yıllarda.

nemde, onun yanına sık sık uğrayan, dönemin gazetecisi Falih Rıfki Atay, 1950'li yıllarda yazdığı hatıralarında Deniz Köşkü'ne değinirken, "Deniz Köşkü, alaturka deniz hamamı gibi bir şeydir." demesinden de köşkün mimari esin kaynağını anlamak mümkündür.<sup>32</sup>

Sonuçta Atatürk'ün ne istediğini çok iyi anlayan Arkan, köşkü kafasında tasarlar, suyun üzerine hem bir çalışma ofisi hem de bir dinlenme evi olacak şekilde düşünür. Cumhuriyet döneminde yöneten ile yönetilen arasındaki hiyerarşinin kalktığı imajını vermek için de köşkün önündeki sahili halkın kullanabileceği açık bir plaj olarak tasarlar.<sup>33</sup> Atatürk özellikle projedeki halk plajından dolayı çok memnundur. Projeyi inceledikten sonra o anki duygularını ifade ederken "Beni halkımla birlikte etüt etmenizden çok mütehasşıs oldum." diyerek, Arkan'a projesinden duyduğu memnuniyetini de dile getirir.<sup>34</sup>

### Projenin Uygulanışı

1935 yılının Haziran ayı başında denizi yüksekten gören bir kır lokantasında<sup>35</sup> neşe ile yenilen öğle yemeğinden sonra, şahmerdanlar Deniz Köşkü'nün temel direklerini dövmeye başlar. Florya Cumhurbaşkanlığı Köşklerinin merkezini oluşturan Deniz Köşkü, karaya 80 metrelik bir köprü ile bağlanarak 43 günde bütün donanımı ile tamamlanır.<sup>36</sup>

<sup>32</sup> Falih Rıfki Atay, *age*, s. 647.

<sup>33</sup> Esra Akcan, "Gözler Önünde / Gözlerden Uzak: Seyfi Arkan'ın Devlet İçin Tasarladığı Konutlarda Şeffaflık, Mahremiyet ve Kadının Yeri", *Modernist Açılımda Bir Öncü: Seyfi Arkan*, Mimarlar Odası Yayını, Ankara 2012, s.198.

<sup>34</sup> Mehmet Kenan Kaya, "Unutulmuş Bir Cumhuriyet Simgesi Florya Atatürk Deniz Köşkü", s.12.

<sup>35</sup> Reşat Ekrem Koçu, *age*, s. 1811.

<sup>36</sup> Feridun Kandemir, *age*, s. 36.



Florya Atatürk Köşkü Deniz Köşkü'nün karadan peyzajlı görüntüsü.

Plana göre Deniz Köşkü, denize çakılan 238 adet demir ayaklara sabitlenen beton zemin üzerine, tamamen ahşap kullanılarak yapılır. Köşkün oturduğu 626 metrekarelik zemine ek olarak, kapladığı toplam alan 281 metrekare teras, 275 metrekare iskele ve 320 metrekare köprü zeminiyle birlikte, köşk girişinde genişleyen alanı da eklenince 1.534 metrekaredir.

### Deniz Köşkü'nün Mimari Özellikleri

Yaşadığı dönemde modern mimarinin Türkiye'deki en ısrarlı uygulayıcısı olan Arkan, Atatürk Deniz Köşkü'nü de tamamen bu anlayışın ürünü olarak tasarlar. İç mekân düzenlemesini de kendisinin yaptığı, özellikle sadelik, ama bununla birlikte rahatlığın, konforun, pratikliğin de ön planda tutulduğu tasarım anlayışı dikkat çeker. Düz beyaz yalın çizgilerle sade bir estetik sergileyen dış görüntü ve denizin üzerinde onu karaya bağlayan halat rolündeki köprüsüyle karaya demirli bir gemi görünümündeki Deniz Köşkü; deniz üzerindeki konumlanışıyla geleneğin (deniz hamamı) izlerini barındıran, mimari üslup olarak Alman Bauhaus ekolü olarak anılan ve uluslararası üslup çerçevesinde değerlendirilebilecek bir yapıdır.<sup>37</sup>

Karadan bakıldığında köşkün görüntüsü; denizin üzerinde, denize dik kuzey-güney ve paralelde doğu-batı olarak uzanan iki adet dikdörtgen kitlenin, doksan derecelik açıyla birbirlerine geçmiş halinden oluşur. Dikdörtgen hacimli kitlelerin

<sup>37</sup> Hande Tulum, Seyfi Arkan Mimarlığında Modernliğin Örtülü/Örtük İmgesi Olarak "Ev": "Yitik Yuva" dan "Konut"a Geçiş(genlik)ler. Mimar Sinan Güzel Sanatlar Üniversitesi Fen Bilimleri Enstitüsü, Yüksek Lisans Tezi, İstanbul 2012, s.156.



Florya Atatürk Köşkü

doğusundan güneye doğru binayı çevreleyen teraslar ve köşkün kuzeyindeki köprü ile aynı doğrultuda güneyde köşke denizden ulaşımı sağlayan iskeleye uzanır. Bu noktada karaya dik olarak uzanan kitlenin güneyinde -ki köşkün merkezini oluşturan toplantı salonunun güney cephesidir- denize doğru kavisli ve alüminyum çerçeveli camlar, denize geniş bir açılım sağlar. Buradan itibaren, köşkün kuzeydeki girişinden başlayan, güney tarafında bir geminin güvertesini andıran teras, batı-doğu doğrultusunda devam ederek, tüm odaların güney yönünden denize açılmasına da olanak tanır.

Karadan, kuzey batıdan bakılınca, köşke dekoratif görüntü sağlayan tek unsur, gemiyi andıran yapının bacası rolündeki aydınlatma kulesi ile batı yönünde düz beyaz yüzeye eşit aralıklarla yerleştirilmiş yuvarlak pencereler (lombalar) ve bu pencerelerle asimetri oluşturan, bitişik aks üzerine yerleştirilen kare pencerelerdir.

### **Maiyet Köşklarının Yapımı**

Hem çalışma ofisi hem de yazlık dinlenme yeri olarak düşünülen Florya Deniz Köşkü'nün yapımı yaklaşık iki ay gibi kısa bir sürede tamamlanır ancak, Cumhurbaşkanlığı maiyeti ve Ankara'dan gelecek misafirlerin konaklaması için düşünülen toplam üç köşkün daha yapımı 1936 yılına kadar devam eder.

**T. C.**  
**MALİYE VEKÂLETİ**

Bütçe ve Mali Kontrol U. Md.  
Bütçe Md.

Sayı: 1117190  
2471

Başbakanlık  
Başbakanlık Maliye Bakanlığı

Ankara : 22/6 / 1937

Başvekâlet Yüksek Makamına

**ÖzÜ .**  
Cumhur Reisliği için Floryada yapılan binalar H.

*ph.*  
21

Cumhur Reisliği ve maiyetleri için Floryada yapılan binalarla müstemilâtına sarfedilen ( 429 793.68 ) liranın Umumi Muvazeneden Belediyeye ödenmesine dair Dahiliye Vekâletinin - Yüksek Makamlarından Maliyeye havale buyurulan ilişik 27/5/1937 tarihli ve 4399 numaralı tezkeresi tetkik olundu :

Belediye tarafından yaptırılan ve halen kendi uhdesinde bulunan binaların masrafını umumi muvazeneden ödeğe - inkân yoktur . Mevzubahs binaların Hazineye devri Yüksek Makamlarınca muvafık görülmekte ise , alınacak tahsisata müsteniden ve takdir edilecek bedel üzerinden alelülul satın alınması icabedeceğini arz ederim .

Maliye Vekili  
*S. Ağaçlı*

*Yüngü*  
22-6-37

*Maliyeni terzisi v.ç. chik Kalint*  
25-6-37 *Y.Y.*

630	10			1	7	8
-----	----	--	--	---	---	---

1 - Bu yazı \_\_\_\_\_ tarihinde tekdik edilecektir.  
2 - Her yazımıza ayrı ayrı karşılık yazılması, karşılıklarda yazımızın tarih ve numarası ile şubesininin gösterilmesi rica olunur.

22-6-27-4661 21 21/6  
4 M. Ç

Florya Cumhurbaşkanlığı Yerleşkesinin tamamlandığı dönemde İstanbul Belediyesine olan maliyetini gösteren belge.



Maiyet Köşkleri 1950'li yıllara ait kurum içi yazışma belgelerinde “Florya Deniz Köşkü Bağlanıkları”<sup>38</sup> olarak geçer. Maiyet Köşkleri, demiryolu ile sahil arasında yüksekçe bir zemin üzerinde, sahile paralel; Genel Sekreterlik Köşkü ve Müştemilatı, Yaverlik Köşkü ve Müştemilatı, ayrıca Müştemilat Binaları ile aynı düzlemde Misafir Köşkü ile yan yana sıralanırlar. Tüm bu köşklerde yaşayanların yemek ihtiyaçlarının karşılanması için ayrıca bir Mutfak Dairesi de plana ilave edilmiştir. Cumhurbaşkanlığı Yerleşkesi olarak 1936'da yapımı tamamlanan Florya Cumhurbaşkanlığı Köşkleri için İstanbul Belediyesi bütçesinden o dönemde 429.792,68 lira harcanmıştır. İstanbul Belediyesi, Cumhurbaşkanlığı Köşkleri'nin idaresini 22 Haziran 1937 tarihinde, maliyetini hazineden tahsil ederek, Maliye Bakanlığına devredilmesini talep etmiştir.<sup>39</sup>

Başka bir belgeye göre de Florya Köşkleri; Meclis Başkanlık Divanının 12.03.1934 tarihli toplantısında kabul ettiği “Milli Saraylar Talimatnamesi”ne atf yapılarak; 1 Haziran 1938 tarihinden itibaren, Hükümet Kararı ile İstanbul Belediyesi uhdesinden alınarak, Milli Saraylar Müdürlüğüne bağlanır.<sup>40</sup> Bu tarihten itibaren Florya Cumhurbaşkanlığı Köşkleri'nin işletimi ve her türlü iş takibi 1976 yılına kadar Milli Saraylar Müdürlüğü tarafından yapılmıştır.

Florya Cumhurbaşkanlığı Köşkleri'nin orijinal projeleri günümüze ulaşmamıştır. Ancak, Devlet Arşivleri'nde mevcut başka bir belgeden Florya Cumhurbaşkanlığı

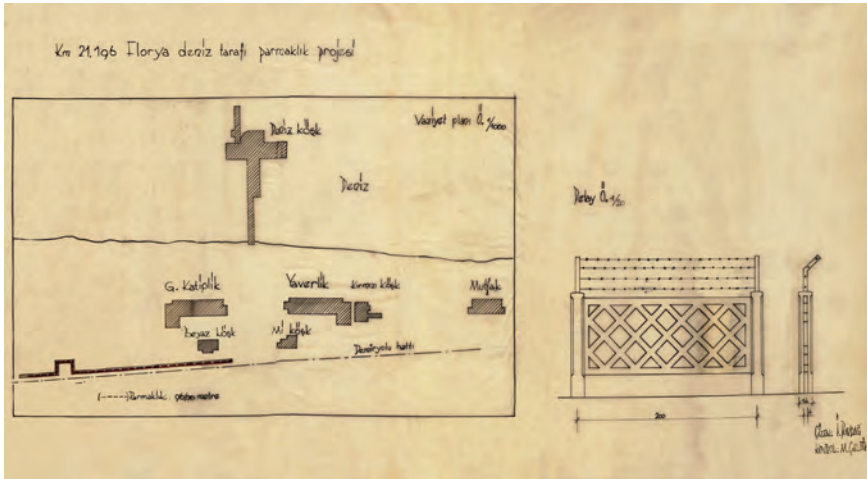

1957 yılında yapılan bir plan çizimine göre Florya Cumhurbaşkanlığı Köşkleri Yerleşkesi.

<sup>38</sup> MSHHA. CMH.193\_003, 26.03.1950.

<sup>39</sup> MSHHA. CMH.030\_10\_00\_00\_1\_7\_8\_4, 22.06.1937.

<sup>40</sup> MSHHA. CMH\_2166 IMG\_7104, 26.04.1939.



Cumhurbaşkanlığı Köşklərinin 1952 yılında havadan çekilmiş fotoğrafı.

kanlığı Köşkləri'nin yerleşim planını net olarak görmek mümkündür. Söz konusu belge, o dönemdeki adı ile "Devlet Demir Yolları ve Limanları İşletme Umum Müdürlüğünün" yaptığı bir sınır belirleme projesi olup, belge adı geçen kurumun, 12.03.1957 tarihinde ilgili kurum olarak Milli Saraylar Müdürlüğünü konu hakkında resmi olarak bilgilendirdiği bir yazıdır. Bu belgede, köşklərin o tarihteki konumu da plan şeması üzerinde görülür.<sup>41</sup>

### **Genel Sekreterlik Köşkü (Beyaz Köşk)**

Doğudan batıya doğru, sahile paralel olarak konumlanan Maiyet köşklərindən Genel Sekreterlik ve Yaverlik Köşkü denize eşit uzaklıkta ve denizi yüksekte gören konumdadır. Beyaz Köşk kâgir bir yapıdır. Bu anlamda geleneksel mimarinin izlerini taşımakla birlikte, düz çatıyla örtülmüş, çatı merkezinde doğal ışıktan aydınlanma amacıyla, köşeli-aydınlatma kubbəsi de ilave edilmiştir. Az sayıdaki fotoğraflardan anlaşılan küçük bir bağ evi görünümünde olduğudur. Köşkün demiryoluna bakan cephesinde ahşap çitlerle belirlenmiş bir bahçesi de bulunur.

Cumhurbaşkanlığı makamının ayrılmaz bir unsuru olan Genel Sekreterlik Makamı, sonradan "Beyaz Köşk" olarak anılacaktır. Ayrıca, Genel Sekreterlik çalışanları için, köşkün güneyinde, denize paralel dikdörtgen planlı ve kübik görümlü, belgelerde Genel Sekreterlik Dairesi olarak geçen bir müstemilat binası da bulunur. Genel Sekreterlik Köşkü'nde, o dönemde Cumhurbaşkanı Atatürk'ün Genel Sekreteri ve yakın çalışma arkadaşı Hasan Rıza Soyak çalışmalarını sürdürmüştür.

<sup>41</sup> MSHHA. CMH.991\_001, 13.03.1957.



Arka planda Genel Sekreterlik (Kâtip-i Umumi Köşkü) ve müştemilatı.

olarak ifade edilir; “Cumhurbaşkanı’nın maiyet-i âlilerinden doktor ile deniz mualliminin” ikametine verildiği yazılıdır.<sup>42</sup> Bu dönemde Cumhurbaşkanı İsmet İnönü’nün, Deniz Köşkü’nü yaz aylarında ailesi ile birlikte, yazlık dinlenme köşkü olarak kullanmaya başladığı, Genel Sekreterlik Köşkü’nü de muhtemelen yanında bulunan aile doktoru ve çocuklara yüzme öğretmekle görevli bir kişiye tahsis ettiği anlaşılmaktadır.

### Yaverlik Köşkü (Mavi Köşk)

Maiyet Köşkü’nden ikincisi Yaverlik Köşkü’dür. Genel Sekreterlik Köşkü ile aynı hizada ve denize aynı uzaklıktadır. Atatürk’ün her zaman yanı başında olan yaverleri için yaptırılan ve “Mavi Köşk” olarak anılan köşk, demir yolu tarafından etrafı ahşap çitlerle çevrili bahçesi ile denizi yüksekte gören ön cephesi, genişçe bir terası ve bitişiğindeki kameriyesi ile Beyaz Köşk’ten ayrılır.<sup>43</sup> Ayrıca Yaverlik Köşkü’nün kameriyesinin devamında, batı tarafında ve aynı hizada, Yahya Baydar isimli sahibinin belirttiğine göre 1930’da işletmeye açılan bir kır lokantası da vardır.<sup>44</sup> Yaverlik Köşkü’nün güneyinde denize daha yakın durumdaki müştemilat binasının kübik görüntüsü ve düz çatı örtüsü, Seyfi Arkan’ın uyguladığı, o dönemde “modern mimari” olarak adlandırılan üslubun yansıması gibidir.

<sup>42</sup> MSHHA. CMH.1437\_001, 04.10.1939.

<sup>43</sup> MSHHA. CMH.75\_001, 27.07.1946.

<sup>44</sup> Reşat Ekrem Koçu, *age*, s. 1811.

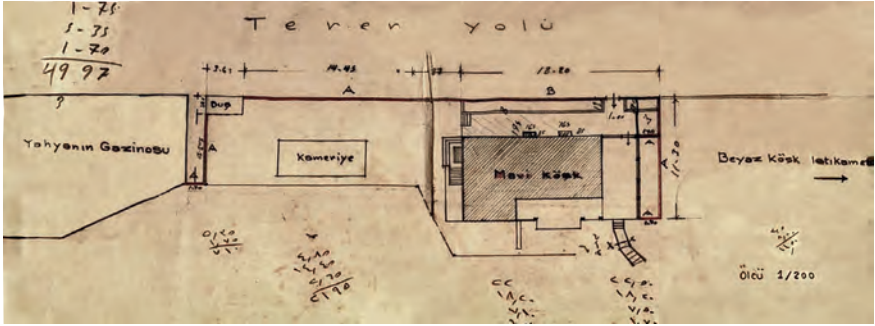

Yaverlik Köşkü ve Kameriyesi tamirat ve tadilat ile ilgili bir plan çizimi, 1946.

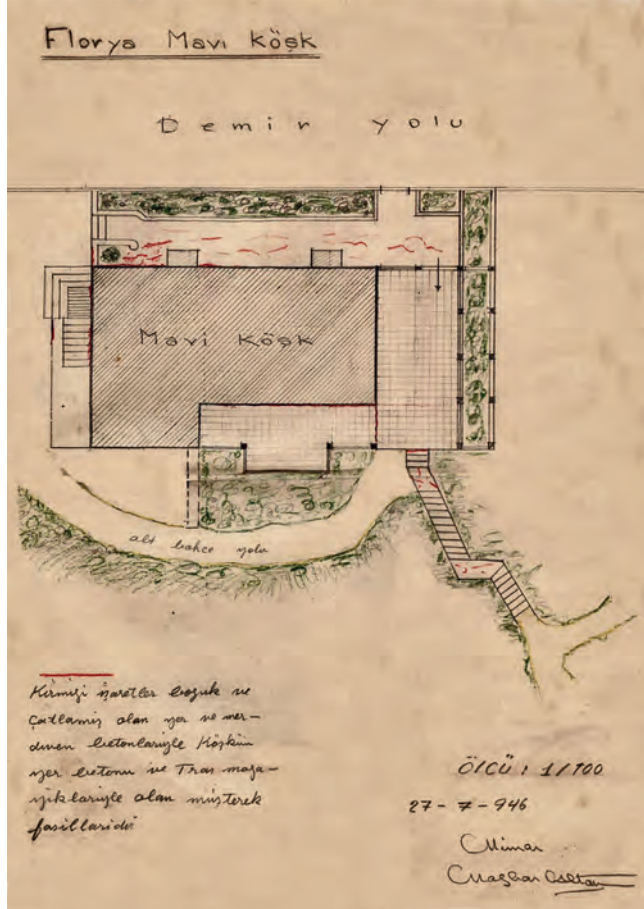

Yaverlik Köşkü ile ilgili bir tamirat ve tadilat planı, 1946.



Atatürk Ülkü ile Florya'da  
Yaverlik Köşkü'nün terasında.

Yaverlik Köşkü'nde, Atatürk'ün yaşadığı dönemde, Florya'da çekilen fotoğraflarda genellikle yanı başında görülen, Başyaveri Kılıç Ali'nin kaldığı anlaşılır. Bazı hatıratlarda veya köşkün terasında çekilmiş fotoğraf altı yazılarında köşkten, "Kılıç Ali'nin Evi"<sup>45</sup> olarak söz edilirken ayrıca Kılıç Ali'nin de kendi yazdığı hatıralarında Yaverlik Köşkü'nden bahsederken, "köşkün karşısındaki benim ev"<sup>46</sup> diyerek, Deniz Köşkü'nün karşısındaki Yaverlik Köşkü'ne işaret ettiği görülür. Atatürk'ün Floryadaki dinlenme anlarını sıklıkla Mavi Köşkü'nün terasında geçirmekten keyif aldığı, burada kahve içtiği, küçük Ülkü ile neşeli vakitler geçirdiği, günümüze ulaşan bazı fotoğraflarda görülür.

Uzun süre Atatürk'ün yanında olan gazeteci Falih Rıfkı Atay bir hatırasında Yaverlik Köşkü için şöyle der:

"1937'de hayli uzun süren bir Almanya seyahatinden İstanbul'a dönmüştüm. Sonbahara doğru idi. Henüz Deniz Köşkü'nde oturan Atatürk'ü görmek üzere Florya'ya gidip Yaverler Dairesine uğradım. Başyaver:

-Taraçada İnönü ile konuşuyor, dedi...

Kalkıp gittim. Başbakanla küçük bir masa önünde oturuyorlardı."<sup>47</sup>

Yaverlik Köşkü/Mavi Köşkü terasının o dönemde dinlenmek için rağbet gösterilen bir yer olduğu, Atatürk'ü terasta gösteren mevcut birçok fotoğraftan da anlaşılabilir. Dönemin İçişleri Bakanı Florya Cumhurbaşkanlığı Köşkü'nde Atatürk'ün sofalarında da sıklıkla bulunmuş olan Şükrü Kaya'nın da Yaverlik Köşkü ile ilgili anıları vardır. 1 Haziran 1938'den beri Savarona Yatı'nda bulunan Atatürk, Şükrü Kaya'yı 6 Haziran 1938 günü yanına davet etmiş, iki gün sonra da doktorlar gelip Atatürk'ün hastalığı ile ilgili muayene ve konsültasyon yapmışlardır. Atatürk hastalığı ile ilgili doktorların kendisine yaptığı açıklamaları tatmin edici bulmadığından, işin aslını ayrıntısıyla öğrenmek amacıyla Şükrü Kaya'ya talimat verir: "Bu akşam Dr. Fissenger

<sup>45</sup> Hasan Rıza Soyak, *Atatürk'ten Hatıralar*, Yapı Kredi Yayınları, İstanbul 2005, s.706

<sup>46</sup> Hulusi Turgut, *Atatürk'ün Sırdaşı Kılıç Ali'nin Anıları*, İstanbul 2016, s. 621.

<sup>47</sup> Falih Rıfkı Atay, *age*, s. 561-562.

senin davetlin olsun, onu Florya'ya götür. Çay içer, baş başa konuşursunuz. Ama her şeyi, her şeyi konuşursunuz!" Şükrü Kaya durumu anlamıştır. O akşam Dr. Fissenger ile Florya'ya hareket ederler. Köşkte kimse olmadığından, Yaverlik Köşkü (Kılıç Ali'nin evi)'ne giderler. Kılıç Ali'nin hanımı çay yapar ve onları baş başa bırakır. O gece Floryada, Dr. Fissenger Şükrü Kaya'ya hastalıkla ilgili her şeyi anlatır!<sup>48</sup>

Hatıralardan da anlaşıldığı üzere, Yaverlik Köşkü Atatürk'ün yaşadığı dönemde, nispeten daha hareketli günler geçirmiştir. Sonraki dönemlerde de köşkün, benzer şekilde kullanımı devam eder.

### Misafir Köşkü (Kırmızı Köşk)

Beyaz ve Mavi köşkler denizden uzakta ama denizi yüksekten gören bir konumda ve demiryoluna yakın mesafededirler. Kırmızı Köşk ise denize daha yakın mesafede, diğer iki köşkün müstemilat binaları ile aynı hat üzerinde batı tarafında konumlanmıştır. Diğer iki köşkün aksine, Kırmızı Köşk'ün ayrıca bir müstemilat binası yoktur. Bunun nedeni Kırmızı Köşk'ün daimi olmayan kullanımı ile alakalı olmalıdır. Burada misafir bulunduğu zamanlarda, muhtemelen oranın hizmeti de diğer maiyet köşklerinde çalışanlar tarafından görülmekte idi. Diğer maiyet köşklere gibi Kırmızı Köşk'ün de net bir fotoğrafına ulaşılamamıştır, ancak yapısal özelliklerini 1952'de Milli Saraylar Müdürlüğü mimarı Mazhar Günaltan tarafından çizilmiş bir plan şeması üzerinden görmek mümkündür.<sup>49</sup>

Mimar Sinan Üniversitesi Kütüphanesi'nde bulunan ve Seyfi Arkan'ın 1933-1956 yıllarında yaptığı mimarlık uygulamalarının listesini içeren broşür/ kitapçık şeklinde hazırlanan bir çalışmada Misafir Köşkü'nden "Dahiliye Vekili Köşkü"<sup>50</sup> olarak, 1949 yılına ait bir belgede ise Kırmızı Köşk'ten, "Cevat Abbas Köşkü"<sup>51</sup> olarak bahsedilir. Çünkü Cevat Abbas Atatürk'ün yakın arka-

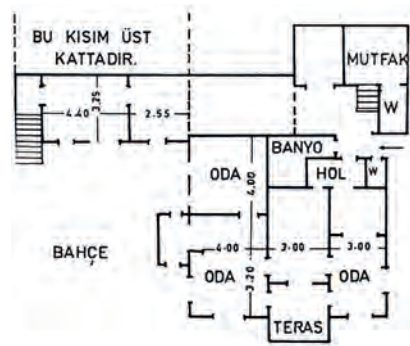

Misafir Köşkü Planı, 1952.

48 Niyazi Ahmet Banoğlu, *Nükte ve Fıkralarla Atatürk*, İstanbul, 1981, s. 134.

49 Şule Yum, *Florya Atatürk Deniz Köşkü*, (Ed. İ. Baytar), Milli Saraylar Yayınları, İstanbul 2008, s.25.

50 *Seyfi Arkan ve Eserleri 1933-1956*, broşür.

51 MSHHA. CMH.88\_001, 08.07.1949.

daşı ve yaveri olarak aynı dönemde muhtemelen Kırmızı Köşk'te konaklamıştı. Yine muhtemeldir ki sonraki yıllarda Kırmızı Köşk onu en çok kullananların adı ile anılmaya devam edecekti. Bununla birlikte zaten misafirler için yapılmış olan Kırmızı Köşk'te bazen Atatürk'ün misafiri olarak Florya'ya gelen Hükümetten birçok Bakanın da kaldığı bilinir.

Ayrıca dönemin ünlü ses sanatçısı Safiye Ayla, 1958 yılı Aralık ayında *Hayat Mecmuası* adlı dergide yayınlanan bir söyleşisinde; “Florya'da Kırmızı Köşk'te Atatürk'ün huzurunda şarkı söylüyordum...” diye devam eden ifadesinden de anlaşılacağı gibi Kırmızı Köşk'ün bazı küçük çaplı resmî olmayan kabul ve ağırlama törenleri için de kullanıma uygun olduğu anlaşılır.<sup>52</sup>

Dolayısıyla Kırmızı Köşk olarak anılan, “Misafir Köşkü” sonraları onu en çok kullananların adıyla anılmaya başlanır. Atatürk'ün vefatından sonraki yıllarda da Ankara'dan İstanbul'a gelen bakan ve vekillerin konaklamaları için ayrılmıştır.<sup>53</sup>

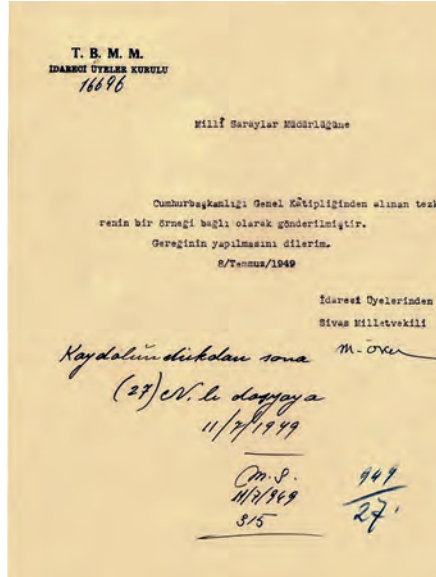

1949 tarihinde, dönemin Dışişleri Bakanının Kırmızı Köşkte konaklama talep yazısı.

<sup>52</sup> “Safiye Ayla”, *Hayat Mecmuası*, C. V, S.113, (Aralık 1958), s. 7.

<sup>53</sup> MSHHA. CMH.88\_001, 08.07.1949.

## Mutfak Dairesi

Belgelerde “Mutfak Dairesi”<sup>54</sup> olarak geçen bina doğu-batı doğrultusunda denize paralel konumlanan yapıların en batısında yer alır. Florya Cumhurbaşkanlığı Köşkleri yerleşkesinde bulunan herkes için yemeklerin hazırlandığı genel bir mutfaktır. Burada hazırlanan yemekler gerek Deniz Köşkü gerekse Maiyet Köşkleri’nde bulunan mutfaklara, servis için hazırlanmış özel bir yol üzerinden nakledilir.<sup>55</sup> Deniz Köşkü’nde günümüzde içerisinde bir sergi vitrininin bulunduğu toplantı salonuna bitişik oda, köşkün orijinal kullanımında servis mutfağı olarak kullanılmakta idi.

## Florya’da Çevrenin Ağaçlandırılması

Atatürk, Cumhurbaşkanlığı yazlık köşkünün yapılacağı yer olarak arayışlarını sürdürürken en son Florya sahillerinin sakinliği, denizin ve kumun güzelliğinden etkilendiğinden, köşkün burada bir yerde, denizi yüksekten görecektir şekilde yapılmasını istemişti. Ancak denizin ve sahilin bütün güzelliğine, etrafın sakinliğine karşılık, sanki eksik olan bir şeyler var gibiydi. Çevrede neredeyse tek bir ağacın bile görülmemesi, bu bölgenin ağaçlandırılması konusunda bir şeyler yapılması gerekliliğini düşündürdü.

Bu düşünceden hareketle, buranın hak ettiği çevreye kavuşabilmesi için, köşkerin yapımı tamamlandıktan sonra, Florya’nın ağaçlandırılması gündeme gelir ve 1937’de Bakanlar Kurulundan çıkarılan bir kararla, bugün hâlâ Florya’yı değerli kılan ormanlık alan ortaya çıkar.<sup>56</sup>

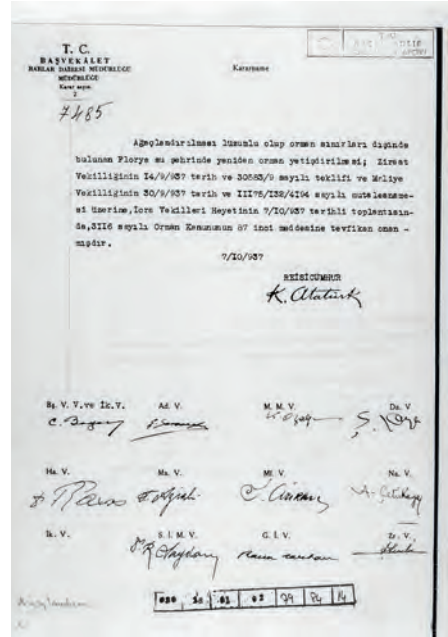

Florya’nın ağaçlandırılması ile ilgili Bakanlar Kurulu Kararı.

54 MSHHA, CMH\_82, IMG\_6985, 31.05.1949.

55 MSHHA, CMH\_82, IMG\_6994, 30.05.1947.

56 MSHH, CMH,130\_0\_18\_01\_02\_79\_84\_014, 07.10.1937.





## Maiyet Köşkleri ve Mutfak Binalarının Yıkılışı

1950'li yıllara gelindiğinde göçlerle birlikte büyüyen şehir ve nüfusunun artışı İstanbul'un trafik akışını sağlayan yollarda yeni düzenlemeler, ayrıca bazı bölgelerde zamanın gereksinimlerini karşılayacak yeni yollar açılması şeklinde bir imar faaliyeti başlatılır. Bu çalışmalar bağlamında Sirkeci'den Küçükçekmece'ye kadar uzanan sahil yolu güzergâhı üzerinde kalan ve erken Cumhuriyet döneminin özgün modern mimari örneklerinden olan Cumhurbaşkanlığı Genel Sekreterlik Köşkü (Beyaz Köşk) ve Yaverlik Köşkü (Mavi Köşk) 1959'da yıkılmak durumunda kalır.<sup>57</sup>

Florya Cumhurbaşkanlığı Köşkü Maiyet Köşkleri'nden üçüncüsü olan Misafir Köşkü (Kırmızı Köşk) ise 1976'da yıkılır. 1938'den itibaren idaresi o zamanki Milli Saraylar Müdürlüğü'ne devrolunan Florya Cumhurbaşkanlığı Köşkleri'ni 1976 yılına gelindiğinde, Cumhurbaşkanlığı kendi uhdesine devralır. Köşkler Cumhurbaşkanlığı idaresine geçtikten sonra Misafir Köşkü yıkılarak, yerine Muhafız Kitası askerlerinin konaklaması için gerekli olan iki katlı, halen mevcut olan bina yapılır.

1988'de Florya Cumhurbaşkanlığı Köşkü yeniden Milli Saraylar idaresine iade edildikten sonra, mevcut bina gerekli düzenlemeler yapıldıktan sonra konaklama tesisine dönüştürülür. Cumhurbaşkanlığı Köşkleri yapılar grubunun bir parçası olarak yakın zamana kadar mevcut olan Mutfak Binası ise 2007'de yapılan çevre düzenlemeleri nedeniyle ortadan kaldırılır.

<sup>57</sup> <http://gazetearsivi.milliyet.com.tr/Arsiv/1957/07/13>, Erişim Tarihi: 02.12.2020



## Deniz Köşkü'nde Yapılan Bazı Onarımlar

Florya Deniz Köşkü 1935'de denize çakılan demir çatma ayaklar üzerine ahşap malzeme kullanılarak yapılır. Kenan Kaya'nın Yüksek Lisans tezinde referans belirtmeden verdiği bilgide, orijinali çelik konstrüksiyon olan, denize çakılı 238 ayak, 1961'de betona dönüştürülür. Aynı çalışmada verilen başka bir bilgiye göre, Deniz Köşkü'nde 1968'de de bir restorasyon yapılır, köşkü deniz üzerinde tutan metal ayaklar ve bunlarla birlikte köşkün oturduğu zemin betonarmeye dönüştürülür.

Ayrıca daha önceden rüberoitle (asfaltla doyurulmuş karton) kaplanmış olan teras çatısı; %15 eğimli ve absentli çimento kaplı, ahşap çatı konstrüksiyonuna dönüştürülür. Çürümüş tüm ahşap malzemeler de bu genel tadilatla elden geçirilir. 1978'de Atatürk'ün çalışma odası ve toplantı salonunu çevreleyen pencereler camlı alüminyum camekanla korunmuştur. Bu camekanın köşk ilk yapıldığında demir olduğu ancak yapının Cumhurbaşkanlığı'na bağlıken alüminyuma çevrildiği anlaşılmaktadır. Günümüzde mevcut olmayan camekan 2015'de kaldırılmıştır. 1991'de yapılan bir diğer tadilatla, %15 eğimli ahşap çatı konstrüksiyonu oluklu eternitle kaplanır, köşkün girişinde yer alan ışıklı dekoratif pano ise alüminyum konstrüksiyonla değiştirilir.<sup>58</sup> Deniz Köşkü'nü karaya bağlayan 80x4 cm, ebadındaki köprü,

---

**58** Şule Yum, *age.*, s.37; Kenan Kaya, Mimar Seyfi Arkan ve Florya Atatürk Köşkü, Marmara Üniversitesi, Sosyal Bilimler Enstitüsü, Türkiyat Araştırmaları Enstitüsü, Türk Sanatı Anabilim Dalı, Yüksek Lisans Tezi, İstanbul 2000, s. 53.



ayaklarında oluşan aşırı korozyon nedeniyle 2012’de yıkılarak yeniden yapılır. En son 2019’da yapılan bir çalışmayla köşkün dış cephe ahşap kaplamaları değiştirilir; orijinal giyotin pencerelerin gerekli bakım ve onarımları yapılır.

### **Kamusal Yazlık Dinlenme Evleri**

1960’lı yıllarda, kurumsal alanların sınırlarının henüz tam olarak belirlenmediği dönemlerde, Florya sahillerinde, Cumhurbaşkanlığı Köşkeri’nin yakınlarında Devlet Demir Yolları Kurumu, o dönemde yönetici konumundaki çalışanları için sahil boyunca “yazlık dinlenme evi” olarak adlandırılan binalar yaptırır. Ancak söz konusu evlerin buraya yapılışı; aynı yerde 1930’dan beri faaliyet gösteren “Yahya’nın Lokantası” isimli kır lokantasına 1966’da yıkım kararı verilmesinden sonra olur.<sup>59</sup> Yapılan dinlenme evlerinden iki tanesi, günümüzde Florya Atatürk Köşkü’ne ait kurumsal alan içerisinde. 1960’lı yıllarda halen sayfiye bölgesi olan Florya’da, dönemin bürokratlarının kullandığı ve günlük dinlenme evi konut mimarisinin mütevazı örnekleri olan bu yapılar, Florya sahilinde yıkılmaya yüz tutmuş diğer benzerlerinin aksine, müzecilik hizmeti verilen kurumumuzun koruması altında, farklı amaçlarla da olsa değerlendirilmekte ve geleceğe aktarılan kültürel bir miras olarak varlıklarını sürdürmektedirler.

---

<sup>59</sup> Reşat Ekrem Koçu, *age*, s.1811.



Foto: Salt Arařtırma Gltekin Cizgen Arřivi



Devlet Demiryolları Mdrleri iin 1966 yılında yapılmıř Yazlık Dinlenme Evleri.



Denizi yksekten gren, metruk durumdaki bařka Dinlenme Evlerinin gnmzdeki grntleri.





## İkinci Bölüm

FLORYA ATATÜRK DENİZ KÖŞKÜ MÜZESİ  
MEKÂNLARI VE İŞLEVLERİ



## Florya Atatürk Köşkü Müzesi

Dönemin İstanbul Belediyesi tarafından, mimar Seyfi Arkan'a Cumhurbaşkanı Atatürk için yaptırılan Florya Deniz Köşkü, yazlık olarak düşünülür. Ancak Atatürk'ün üç yıl boyunca köşkü, ilkbahardan sonbahara kadar, dinlenmekten çok, müsait ortamdan sağladığı enerji ile çalışma amaçlı değerlendirdiği görülür.

Floryadaki çalışmalarında, ağırlıklı olarak Türk Dili ve Tarihi konularına kafa yorar, dönemin bilim adamlarını köşkün toplantı salonunda, meşhur sofranın etrafında toplayarak, memleket meseleleri hakkında istişarelerde bulunur. O günün şartlarında, Hükümet işlerini kolaylaştırmak amacı ile yurt gezilerine çıkması, ağustos sıcaklarında ilgililerle birlikte Florya'dan trene binerek, Trakya'da yapılan askeri manevraları yerinde takip etmesi, ülkenin geleceği konusunda kaygı duyduğu konular üzerinde hassasiyet göstermesi, Florya'da kaldığı dönemlerde, sözde dinlenirken yaptığı işlerden bazılarıdır. Dostu ve dava arkadaşı, Başbakan İsmet İnönü ile siyasi anlamda yollarını ayırmak zorunda kalmanın stresini dahi, hep Florya'da kaldığı dönemlerde yaşamıştır.<sup>60</sup>

Bugünkü Florya Atatürk Köşkü'ne bu gözle bakıldığında, onun erken Cumhuriyet döneminden günümüze taşıdığı hatıraları ile bir müze olarak ne denli önemli ve anlamlı olduğu daha iyi anlaşılacaktır. Türkiye'nin birçok ilinde, Atatürk'ün geçmişte çeşitli vesilelerle çok kısa süreliğine dahi olsa, konaklama ya da çalışma amaçlı bulunduğu veya içinde yaşadığı birçok ev yer alır ve bunlar günümüzde buldukları illerde "müze" olarak değerlendirilerek, tarihimiz ve kültürümüzle alakalı geçmişin hatıralarını günümüze taşımaya devam etmeleri sağlanır.<sup>61</sup> Atatürk konuşmalarında Florya Deniz Köşkü'nden bahsederken "Deniz Evi"<sup>62</sup> ifadesini kullanır ki bu evler arasında hatıralarıyla çok ayrıcalıklı bir yere sahiptir. Atatürk'ün burada yaşadığı dönem hariç tutulursa, aslında 1988 yılına kadar gelen tüm Cumhurbaşkanlarına da yazlık dinlenme yeri olarak hizmet vermiştir. Ayrıca Celal Bayar, ki daha önce 1935 ve 1936 yıllarında İsmet İnönü Kabinesi'nin Maliye Bakanı olarak Bakanlar Kurulu toplantısında, 1937 yılının 29 Eylül günü de Türkiye Cumhuriyeti'nin yeni Başbakanı olarak Cumhurbaşkanı Atatürk tarafından Deniz Köşkü'nde kabul edilmiştir.

Celal Bayar sonraki yıllarda, bu defa Cumhurbaşkanı olarak 12 Temmuz 1952 günü dönemin Bakanlar Kurulunu Deniz Köşkü'nde toplantıya çağırması,<sup>63</sup> sonra-

<sup>60</sup> Nejat Saner, *Atatürk Dönemi-19 Altın Yılın Öyküsü 1919-1938*, İstanbul 1975, s.223.

<sup>61</sup> Mehmet Önder, *Atatürk Evleri, Atatürk Müzeleri*, Ankara 1988, s. ???

<sup>62</sup> Niyazi Ahmet Banoğlu, *age*, s.192.

<sup>63</sup> "Kabine Florya Köşkünde Toplandı", *Son Posta*, İstanbul 12.07.1952, s.1,6.





Cumhurbaşkanı Celal Bayar'ın Bakanlar Kurulunu Florya Deniz Köşkünde toplandığını bildiren gazete haberi.

devamında, “geçen gün Amerikan donanmasının, o köşkün önünde Celal Bayar’ı selamlayışına şahit olduğum zaman, onun şahsında Atatürk’ü de selamladıklarını düşünerek, büyük Ata’yı bir daha minnetle andım” diyerek bu konudaki düşüncelerini ifade eder.<sup>65</sup>

Görüldüğü üzere Deniz Köşkü’nü ayrıcalıklı kılan en önemli özellik, Çankaya Köşkü ve Dolmabahçe Sarayı’ndan sonra, Cumhurbaşkanlığı Makamı olarak hizmet vermiş olmasıdır. Atatürk, Cumhuriyet döneminde 1927’de İstanbul’a gelmesiyle başlayan süreçte, icap eden duruma göre Florya Deniz Köşkü’nü Cumhurbaşkanlığı Makamı ve çalışma ofisi olarak kullanmıştır.

İstanbul Belediyesi Florya Cumhurbaşkanlığı Köşkeri’nin yapımını tamamladıktan sonra 1 Haziran 1938 tarihinde idaresini Milli Saraylar Müdürlüğü’ne devreder. 1976 yılına kadar köşkerin kullanılabilir durumda bulundurulması için gerekenler, Milli Saraylar Müdürlüğü’nün burada görevlendirdiği bir koruma memuru ve bir de bekçi unvanlı personel aracılığı ile takip edilir. 1976 yılından itibaren Cumhurbaşkanlığı yetkisine devralınan Deniz Köşkü yönetimi, köşkü en son kullanan yedinci Cumhurbaşkanı tarafından, 1988 yılı Eylül ayında bu kez “müze” olarak değerlendirilmek üzere, tekrardan Milli Saraylar Daire Başkanlığı’na iade edilir.

ki gün de Başbakan Adnan Menderes ile bir saat süren bir görüşme yaparak,<sup>64</sup> Atatürk’ten sonra Deniz Köşkü’nü resmî amaçla kullanan tek Cumhurbaşkanı olmuştur.

Bu konuda dönemin gazetecilerinden Feridun Kandemir, o dönem İstanbul’da yayınlanan bir dergide yazdığı “Florya Deniz Köşkü” başlıklı makalesinde, Cumhurbaşkanı Celal Bayar’ın, Atatürk’ü en iyi anlayan arkadaşı olduğunu ve kendisinin de Deniz Köşkü’nü Atatürk gibi resmî toplantılarda kullanarak, onun hatıralarına saygı gösterdiğini ifade eder. Kandemir makalesinin

<sup>64</sup> “Bayar Dün de Başbakanla Görüştü, Florya Köşkündeki Mülakat Bir Saat Devam Etti”, *Yeni Sabah*, İstanbul 14.07.1952, s.1.

<sup>65</sup> Feridun Kandemir, *age*, s. 37.



Florya Atatürk Deniz Köşkü.

Florya Atatürk Köşkü'nde o tarihten itibaren bakım ve onarım faaliyetlerine başlanır. Atatürk'ün köşkte yaşadığı döneme sadık kalınarak yapılan düzenleme, tefriş ve sergileme çalışmasından sonra 1993'te "Müze Köşk" olarak halkın ziyaretine açılır.

### **Florya Atatürk Deniz Köşkü Mekânları ve İşlevleri**

#### **Toplantı Salonu**

Köşk ziyaretinin başlangıç noktasıdır. Salonun ortasında büyük bir masa yer alır. Bu masa geçmişte bilim adamlarının, başbakan, bakan, vekil, tarihçi, edebiyatçı, şair ve zaman zaman halktan insanların Atatürk'ün etrafında toplandığı (masa) sofradır. "Atatürk'ün Sofrası" olarak bilinen bu masada yemekler de yenilir, müzik de dinlenirdi; ama bu masa daha çok o dönemde ülkenin önemli meselelerinin istişare edildiği, zaman zaman ilgili kişilerin Atatürk tarafından tahtaya kaldırıldığı bir fikir-tartışma ve çalışma masasıydı. Florya'da kurulan sofraların ana çalışma konusu Türk Dili ve Tarihi'nin yeniden incelenmesi konusu idi.

Denize bakan tarafı yarım daire şeklinde boydan boya camekândır. Bu bölümde camekan boyunca dizilmiş oturma mobilyaları ile ortada yuvarlak bir sehpa yer alır.





Masanın yanı başında radyo ve pikabın bir arada bulunduğu, bazen yorucu sofralarından sonra, dönemin moda şarkılarının ve Atatürk'ün sevdiği Rumeli Türküleri'nin bir plaktan dinlendiği, o dönemin müzik seti sayılan, müzik dolabı görülür. Kara tarafında kare şeklinde pencerelerle bölünen duvar boyunca; Atatürk'ün sofrasında kullanılan yemek takımlarının sergilendiği vitrinler bulunur.

### **Atatürk'ün Çalışma Odası**

Köşkün merkezindeki Toplantı Salonu'nun doğu tarafı, Atatürk tarafından Cumhurbaşkanlığı (Riyaset-i Cumhur) makamı ve çalışma odası olarak da kullanılan mekân ile bitişiktir. Çalışma odasının kuzey ve doğuya bakan kare pencerelerinin keşiştiği köşede Atatürk'ün makam ve çalışma masası yer alır. Ahşap kaplamalı diğer iki duvarın biri raflardan oluşan kitaplık görünümündedir. Atatürk'ün okuduğu ve orijinallerinin Dolmabahçe Sarayı'nda koruma altına alındığı kitapların replikaları buradadır. Kitaplığın önünde sehpa üzerinde, Atatürk'ün bu mekânda yerli ve yabancı bilim adamları ile Türk dili ve medeniyeti üzerine yaptığı bir görüşmenin fotoğrafları görülür.





### **Atatürk'ün Yatak Odası ve Banyosu**

Toplantı Salonu'nun yan tarafında Atatürk'ün yatak odası ve banyosu bulunur. Yatağın yanı başında bulunan Atatürk'ün 1924'te giydiği takım elbisesi, birebir ölçülerine göre 1989'da Atatürk Kıyafetleri ve Kültürü Araştırma Merkezi tarafından terzi Hüseyin Özkan'a diktirilmiştir. Bu bilgi, takım elbisenin ceketinin astarı üzerine iliştilmiş bir kumaş etiket üzerindeki notta görülür.

Banyo içerisindeki koltuk baskül, özel olarak Muhiddin Önderoğlu'na yaptırılmıştır. Baskülün üzerindeki metal etikette de ismi görülür. Atatürk'ün hasta olduğu son dönemlerinden hatıra olarak sergilenmektedir.

Merkezinde Toplantı Salonu'nun bulunduğu, çalışma ve yatak odasıyla çevrili bu bölüm aradaki koridorla, Atatürk'ün Dairesi'ni, diğer odalardan ayırır.

Atatürk'ün Dairesi'ne bitişik olarak, sahile paralel uzanan yapı dikdörtgen bir prizmanın odalara ayrılmış şeklinden oluşur. Odaların her birinin hem denize hem de kara tarafından koridora açılan kapıları vardır.

BYIK ÖMÜRÜN AVANÜRE'ÜN BU KİTAPINI ALIŞIN  
KİMLİ UĞRAK. YERİ HİSİYİN ÖZKAR KARAFİN-  
DİSİ DİM İZİNİ ATATÜRK KİTAPÇIĞI VE KÜ-  
TÜPÜ ARAŞTIRMA KURUMUNDA YAPILMIŞTIR.  
ATATÜRK'ÜN KİTAPINDA EN İYİ BİR ÖRNEK OLARAK  
GİZLİ BU SİYAS YERLİKİ KİTAPIN İHTİSAP  
OLARAK YERLENDİRİŞİ GİRİŞİM MÜDÜRİNE MAJ. ERİ-  
NÖTİSİ. 1925 YILINDA BEŞLİNDE YAPILAN BU Kİ-  
TAPIN 1989 YILINDA YENİLENDİRİLMİŞTİR.  
ATATÜRK'ÜN 19 KİTAP 1928 YILINDA BU KÖŞKÜNE  
GİRİŞİM İLİNE GİRİŞİMİLERİ KARŞILANMIŞTIR.  
HİSİYİN ÖZKAR



### Afet İnan'ın Odası

Atatürk'ün Dairesi'ne bitişik ilk oda Afet İnan'a aittir. Atatürk manevi kızı Afet İnan'ı medeniyetler tarihi öğrenimi için Cenevre'ye tahsile gönderir. Bir bilim kadını olan Afet İnan Florya'daki sofralarında yanı başında oturur, denizde sandal gezilerinde ona eşlik eder. Dolmabahçe Sarayı'ndaki vefatına kadar Atatürk'ün yanı başındadır.





### Ülkü Adatepe'nin Odası

Bir sonraki oda Atatürk'ün Florya'da geçirdiği günlerinde en büyük eğlencesi, fotoğraflarda adeta bir dede torun ilişkisi içerisinde görülen küçük Ülkü'ye aittir.



### Makbule Hanım'ın Odası

Diğer odalar ise misafir odaları olarak düşünülmüştür. Koridorun bitimindeki en son oda, diğer odalardan farklı süit olarak tasarlanmıştır ve burası köşkte bulunduğu zamanlarda, Atatürk'ün kız kardeşi Makbule Hanım (Başmisafir) tarafından kullanılmıştır.



### Koridor ve Diğer Mekânlar

Doğu-batı ekseninde yan yana dizilmiş misafir odalarından en sonuncusu olan Başmisafir Odası'ndan çıkıp, koridoru geriye doğru giderken, duvar boyunca Atatürk ve maiyetinin Florya'ya geldiği ilk günlerden itibaren görüntülenmiş fotoğrafları, ziyaretçilere Atatürk'ün Florya'da geçirdiği günleri anımsatır.

Koridorun çıkışa yakın yerinde karaya bakan tarafında ise, üç ayrı vitrin içerisinde Atatürk'ün köşkte kaldığı dönemlerde kullandığı yazlık özel eşyalarından bazıları sergilenmektedir.



Çıkışta yer alan küçük oda köşkün özgün tasarımında servis mutfağıdır. Büyük mutfak dairesinde pişirilen yemekler buraya getirilir ve hemen bitişikteki büyük salona servis edilirdi. Günümüzde bu mekân da bir anı köşesi yer alır. Burada sergilenen bazı belge ve fotoğraflarla, Florya Cumhurbaşkanlığı Köşkləri'nin mimarı Seyfi Arkan'ın hatırasına vefa gösterilmektedir. Köşkten dışarı çıkıldığında kapının hemen yanındaki odada ise Atatürk'ün Florya'da kaldığı günlerde deniz sefası yaptığı, kürek çekerek mutlu olduğu sandalı yer alır.









Foto: Salt Arařtırma Gltekin izgen Arřivi



**Dördüncü Bölüm**  
**ATATÜRK VE FLORYA DENİZ KÖŞKÜ**





## Deniz Köşkünde Yaşam

Atatürk, köşk inşaatı başladıktan sonra ilk defa 28 Haziran 1935 Cuma günü Florya'ya gitti. O gün Ankaradan trenle İstanbul'a geldiğinde, Haydarpaşadan bir motorla Dolmabahçe Sarayı'na geçmişti ve rıhtımda bulunanlarla ayaküstü kısa bir sohbet yaptıktan sonra, sarayda kalmadan kendisini bekleyen otomobile binerek, inşaatı devam etmekte olan Deniz Köşkü'nü görmek üzere Florya'ya hareket etmişti. Florya'ya yaptığı bu yolculukta yanında Atatürk'ün manevi kızı Afet İnan, Genel Sekreteri Hasan Rıza Soyak, yaverleri, birkaç Milletvekili, Emniyet Müdürü Salih Kılıç ve daha birçok kişi bulunmaktaydı.<sup>66</sup>

Atatürk Florya'ya, köşkün inşa edilmekte olduğu sahile gelip otomobilden indiğinde, onun bu sürpriz ziyareti, sahil boyunca kulaktan kulağa yayıldı ve etrafı bir anda ona sevgi gösterisinde bulunan insanlarla sarıldı. Bir süre sahilde kendisine sevgi ve saygılarını göstermeye çalışan halka gerekli ilgiyi gösterdikten sonra, deniz suyunun sıcaklığını kontrol amacıyla elini suya soktu, "sular sıcak" dedi. Kumları inceledi. "Buranın kumları da ne kadar ince, Florya her halde çok güzel bir yer olacak" dedi. Daha sonra köşkün inşaatını gözden geçirdi, yetkililere inşaatla ilgili talimatlar verdi. Ayrıca sahilin kara tarafında, tren yolunun arkasında kalan boş alanların ağaçlandırılması için talimat verdi. Atatürk, o gün Floryada biraz dinlendikten sonra köşke yaptığı ilk ziyaretini tamamlayıp akşamüzeri saraya döndü.<sup>67</sup>



Atatürk, Afet İnan ile köşkün inşaatını denetlerken, 28 Haziran 1935, (Hanri Benazus Koleksiyonu).

<sup>66</sup> Niyazi Ahmet Banoğlu, *Atatürk'ün İstanbul'daki Hayatı*, İstanbul 1975, s.151.

<sup>67</sup> *Age.*, s. 152.



Atatürk, Deniz suyunun sıcaklığını eliyle kontrol ederken 1935, 28 Haziran 1935, (Genelkurmay ATASE Arşivi).

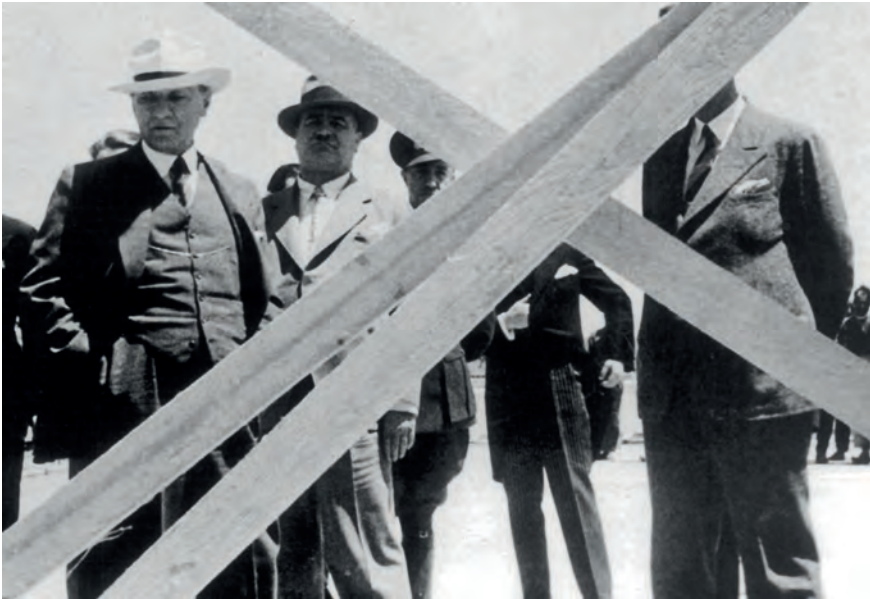

Atatürk, köşkün inşaatını denetlerken, 28 Haziran 1935, (Genelkurmay ATASE Arşivi).



Atatürk, Afet İnan ve beraberindekilerle köşkün inşaatını denetlerken, 28 Haziran 1935, (Hanri Benazus Koleksiyonu).



Atatürk, Afet İnan ve beraberindekilerle köşkün inşaatını denetlerken, 28 Haziran 1935, (Genelkurmay ATASE Arşivi).

Bu ilk ziyaretinden sonra Atatürk, temmuz ayında aralıklarla köşke, denize girmek, dinlenmek ve halkıyla iç içe olmak amacıyla defalarca gitmiş, her gidişinde orada bulunanlar tarafından sevinç gösterileri ile karşılanmıştır. Atatürk bu günlerde Florya'ya gününbirlik gelir, denize girip, biraz da tekne gezintisi yaptıktan sonra, akşamları Dolmabahçe Sarayı'na dönerdi. Ağustos ayının ortalarında köşkün inşaatı ve tefrişatının tamamlanmasıyla Atatürk, köşkü yaz aylarında birinci derecede ikamet yeri olarak kullanmaya başlamıştır.<sup>68</sup>

Hemen her gün, plajın en kalabalık olduğu saatlerde köşkten çıkıp mayolu veya giyinik olarak halkın arasına karışmıştır. Bazen bir sandala binmiş denize açılmış, çevresi halk ve özellikle gençler ile kuşatılmış olarak uzun müddet denizde kalmıştır. Atatürk bu gezintilerden çok memnun olurdu, çünkü öteden beri büyük sevgi ve saygı ile bağlı olduğu yurttaşlarının arasında bulunmak, onlarla birlikte eğlenmek, neşelenmek ona keyif veren olayların başında gelmiştir.<sup>69</sup>



Atatürk, Afet İnan ve beraberindekilerle köşkün inşaatını denetlerken, 4 Temmuz 1935, (Hanri Benazus Koleksiyonu).

<sup>68</sup> Age., s. 161-162.

<sup>69</sup> Hasan Rıza Soyak, *Atatürk'ten Hatıralar*, Yapı Kredi Yayınları, İstanbul 2005, s. 70.



Atatürk, Florya'da denize girerken, 4 Temmuz 1935, (Hanri Benazus Koleksiyonu).



Atatürk Ankara motoruyla Boğazda gezintide 1935.

Köşkte bulunduğu zamanlarda, plajda bulunanlar Deniz Köşkü'nü karaya bağlayan köprü'nün önünden Atatürk'ü görmek amacıyla gelip geçerlerdi. Kendisi de çoğu zaman köşkün giriş kapısının hemen sol tarafında plaja açılan geniş pencerenin önünde oturup, öğlen yemeklerini genellikle oradaki küçük masada yer, bazen de misafiri ile kahvesini içerdi.<sup>70</sup>

Ayrıca İstanbul'da bulunduğu zamanlarda motorla Boğaz gezintisi yaptıktan, Anadolu yakası sahillerini dolaşarak, adalara gitmekten de hoşlanırdı. En büyük zevki millet arasına karışmak, onların eğlencelerine katılmaktı. Öyle anlaşılmaktadır ki, Atatürk'ün en mutlu olduğu dakikalar, milletiyle bir arada bulunduğu anlardı.<sup>71</sup>

Atatürk Florya'da geçirdiği günlerde özlemini duyduğu aile ortamını ise yanından hiç ayrılmayan Afet İnan ve küçük Ülkü ile yaşamaya çalışıyordu. 1927 yılında İzmir'de bir toplantıda tanıştığı Afet adındaki bu genç öğretmenin yurt dışında eğitimini sürdürmesini sağlamış, daha sonra da topluma örnek bir Türk kadını simgesi olarak onu yanından ayırmamıştır.

<sup>70</sup> Age, s. 70.

<sup>71</sup> Ali Kılıç, Atatürk'ün Hususiyetleri, *Atatürk Kütüphanesi Serisi*, İstanbul 1955, s. 76,78.



Atatürk Ülkü ile Florya'da 1935, (Yapı Kredi Koleksiyonu).



Atatürk Ülkü ile Florya'da 1935, (Hanri Benazus Koleksiyonu).





Atatürk manevi kızı Ülkü ile 12 Eylül 1936, (Hanri Benazus Koleksiyonu).

Tarih öğretmeni ve daha sonra profesör olan Afet Hanım'ın durumu Atatürk'ün daha önce evlatlık edindiği diğer kızlarından farklı idi. Atatürk, kendisini himayesine aldığı zaman küçük bir çocuk değil, lise öğrenimini tamamlamış genç bir kızdı. Yumuşak huylu, alçak gönüllü biriydi. Bulunduğu yerde Atatürk'e ev ortamını sağlıyor, onun masasında başköşeye oturuyor, halk arasında devamlı Atatürk'ün yanında yer alıyordu. Florya'da denizde tekneyle gezinti yaparken onu hep Atatürk'ün yanında görmek mümkündü. Afet Hanım, özellikle, Atatürk'e huzur veren bir arkadaş gibiydi.

Bununla birlikte Atatürk, Afet İnan'ı bir bilim kadını, bir simge olarak görmüş ve Türk Milleti'ne de öyle göstermek istemiştir. Tarih ve Dil konulu çalışmalarda, çeşitli toplantılarda, yurt içi gezilerinde, sonraları Afet İnan'ın "Üniversite" olarak adlandırdığı sofralarda hep yanında bulundurmaya özen göstermiştir.<sup>72</sup>

Atatürk'ün Florya'da köşte bulunduğ zamanlarda onun ortamına huzur katan, keyiflendiren, yanında ayırmadığı, fotoğraflarda daha çok dede-torun ilişkisi içerisinde gördüğümüz diğer kişi de küçük Ülkü'dür.

<sup>72</sup> Lord Kinross, *ATATÜRK Bir Millet'in Yeniden Doğuşu*, (Çev. Necdet Sander), İstanbul 1994, s. 543.



Atatürk köşkün terasında İnönü ile birlikte.



Atatürk köşkün terasında, 18 Haziran 1936, (Hanri Benazus Koleksiyonu).

### Atatürk'ün Florya Deniz Köşkü'ndeki Resmî Hayatı

1935 yılının Ağustos ayından sonra Atatürk Cumhurbaşkanı olarak resmî çalışmalarını ağırlıklı olarak Florya Deniz Köşkü'nden yürütmeye başlamıştır. Arada Dolmabahçe Sarayı'na, gerektiğinde Ankara'ya gider veya yurt gezilerine de çıkar-  
dı. Ancak Deniz Köşkü yapıldıktan sonra ilkbahar aylarından, sonbahar aylarına kadar genellikle Florya'da olur, burada hem halktan insanlarla karşılaşmaktan keyif alır hem suyun üzerinde olmanın verdiği huzurla çalışmalarını da daha bir keyifle yürütürdü. Köşke yerleştiği ilk günlerde 21 Ağustos 1935 Çarşamba günü, Bakanlar Kurulunu Florya Deniz Köşkü'nde resmî toplantıya çağırmıştır.<sup>73</sup>

Atatürk Florya'da kaldığı zamanlarda özellikle İçişleri ve Dışişleri Bakanlarını sık sık köşke davet eder, görüşmelerde bulunur, gerekirse ülkemizi ilgilendiren ulusal veya uluslararası konularda görüşmeler yapar, talimatlar verirdi. Bazen de onları akşamları köşkün büyük salonunda kurulan fikir-tartışma sofralarına katılmak üzere alıkoyardı.

Cumhurbaşkanı Atatürk Florya'da yaptığı Bakanlar Kurulu toplantılarından ikinci ve sonuncusunu 17 Haziran 1936 Çarşamba günü gerçekleştirmiştir. O gün Ankara'dan hava yolu ile İstanbul'a gelen Başbakan İsmet İnönü, Adalet ve Dışiş-



Atatürk Florya'da Çalışma Odasında.

<sup>73</sup> Niyazi Ahmet Banoğlu, *age*, s.162.



Atatürk Çalışma Odasında.

leri Bakanı Şükrü Saraçoğlu, Bayındırlık Bakanı Ali Çetinkaya ve İçişleri Bakanı Şükrü Kaya'yı, öğle yemeğinde kabul etti. Bu yemekli toplantıda, Başbakan ve Bakanlardan devlet işleri ile ilgili bilgi aldı. Cumhurbaşkanı, Başbakan ve Bakanları o gece Deniz Köşkü'nde misafir etti. Sonraki gün öğleden sonra, misafirlerini Yeşilköy'e kadar bizzat eşlik ederek, yine hava yolu ile Ankara'ya uğurladı.<sup>74</sup>

Özet olarak Atatürk, hayatının son üç yılında, Floryadaki günlerini Ankaradan gelen Başbakan, Bakanları ağırlamış, Cemiyet Üyelerini (STK) kabul etmiş, bu şekilde ülkemizde ve dünyada olan biteni takip etmeye çalışmış; akşamları da



Atatürk Çalışma Odasında, (Hanri Benazus Koleksiyonu).

genellikle olduğu gibi fikir tartışma sofraları adı verilen ve "mutat zevat" olarak adlandırılan önceden belirlenmiş kişilerin katıldığı toplantılar yaparak geçirmiştir.

<sup>74</sup> Age, s.183.

## Florya Deniz Köşkü'nde Yaşanan Tarihi Olaylar

### Atatürk'ün Sofrası ve Florya Deniz Köşkü'nde Kurulan Sofralar

Florya Deniz Köşkü'nde Atatürk'ün Cumhurbaşkanı olarak kaldığı dönemde birçok resmî, yarı resmî veya özel kabullerin yanında, rutin olarak en çok yaşanan olay "Atatürk'ün Sofrası" olarak bilinen fikir alışverişi ve müzakere ortamlarıydı.

Bu sofralar Cumhuriyetin ilk yıllarında Atatürk Ankara'da iken Çankaya Köşkü'nde kurulmaya başlandı, 1927'de İstanbul'a geldikten sonra Dolmabahçe Sarayı'nda sürdürüldü, 1935'te Florya Atatürk Deniz Köşkü yapıldıktan sonra Florya'da kurulmaya başlandı. Bu sofralar bazen fikir sofrası olarak anılır, bazen milletin sofrası veya bir tür okul denilirdi. Afet İnan bu sofraları üniversiteye benzetmiştir.

"Atatürk'ün Sofrası" olarak tarihe geçen bu toplantılar; genel bir tanımlama ile akşam yemeklerinin yenilmesinin yanı sıra her türlü devlet işlerinin görüşülüp tartışıldığı, gerektiğinde bazı kararların alındığı, dil, tarih çalışmalarının sürdürüldüğü, yeni yayınların değerlendirildiği, sanat ve edebiyat söyleşilerinin yapıldığı, zaman zaman da çeşitli müziklerin dinlendiği resmî veya yarı resmî toplantılardı.

Yıllarca onun sofrasında bulunan ve Genel Sekreterliğini (kâtib-i umûmi) yapan Hasan Rıza Soyak'a göre sofraya toplantıları; Atatürk'ün kendi düşüncelerini yaymak ve onların doğru olup olmadıklarını anlamak, bilmediklerini öğrenmek için yapılmaktadır. Ayrıca yakın çevresindekileri ya da ilgilileri denetlemek, başta dil, tarih ve din konuları olmak üzere, dünyada olan biten olayları, memleketi



Afet İnan Atatürk'ün sofrasında.



1

ilgilendiren dünya sorunlarını tartışmak üzere yapılan toplantılardır. Bu sofraların pek azı zevk ve eğlence meclisi olmuştur. Atatürk bu sofralarda konuşur, sofrada olanları da tek tek konuşturur ve konuşulanları da ilgiyle dinlerdi. Sentezci bir düşünce yapısı vardı. Özellikle Türk Dili ve Tarihi meseleleri, onun sofralarında tam bir akademik ortamda konuşulur, tebeşirli tahta her sofrada yanı başlarında bulunurdu. Bakanlar, profesörler, milletvekilleri hep o tahtaya kalkmışlar ve bir şeyler anlatmışlardır.

Atatürk'ün bu sofralarına katılanlardan Prof. Muzaffer Göker'in ifadesiyle genel görünüm şöyle idi: "Kağıt, kalem yemek odasının demirbaş eşyası arasına girmişti. Salonun bir ucunda karatahta, kenarda etajerlerin üzerinde lügatler, ansiklopediler, yemek odasına bir okul dershanesi havasını vermişti ve orası hakikaten bir okuldu."<sup>75</sup>



2

1-Atatürk'ün Sofrası, İmzalı Afet'e Sofra Dil Dersleri, 25 Kasım 1935.

2-Atatürk Ülkü ile yazı tahtası başında.

<sup>75</sup> Şerafettin Turan, *Mustafa Kemal Atatürk-Kendine Özgü Bir Yaşam ve Bir Kişilik*, Ankara 2004, s. 635-640.

## Florya Deniz Köşkünden Sofra Hatıraları

### Sofranın Konusu Güneş Dil Teorisi

“Florya Köşkü’nün büyük salonunun ortasında, etrafı mebuslarla çevrili upuzun bir masa, masanın başında Atatürk, onun sağında İsmet İnönü, solunda Celal Bayar ve Afet İnan, Profesör Hasan Reşit, Saim Dilemre gibi dil bilimci profesörler de masanın etrafında oturuyorlardı. O gün orada Güneş-Dil Teorisi tartışılıyordu, toplantıda Atatürk dilbilimcilerle teoriye göre kelimeler üzerinde, kelimelerin kökenlerini araştırmaya yönelik filolojik tartışmalar yapmış, zaman zaman beklediği cevapları alamayınca sinirlendiği de olmuştur.”<sup>76</sup>

### Sofranın Konusu Gençlik Marşı

“Bir başka gün, 20/21 Haziran 1936 Cumartesi/Pazar gecesi Florya Deniz Köşkü’nde Atatürk’ün Sofrasında, ‘Gençlik Marşı’ üzerine yorum yapılmaktadır. Sofrada o akşam genç bir sanatçı da bulunmaktadır. Sanatçının okuduğu muhtelif parçalardan özellikle ikisi üzerinde çok durulur ve tekrar okutulur:

Dağ başını duman almış,  
Gümüş dere durmaz akar.  
Güneş ufuktan şimdi doğar,  
Yürüyelim arkadaşlar.

Atatürk: Bu marş benim şundan dolayı dikkat ve hassasiyetimi çekmiştir. Bilindiği gibi Samsun’a çıktıktan ve Sivas yolu ile şarka yürürken yardığım insan denizi dalgalarından kulağıma yeis ve ümitsizlik sesleri geldi. Bu ses, bütün Türk milletinin kolaylıkla tahmin edeceği gibi millet inlemesi, kardeş, arkadaş inlemesiydi.

Ben, bu halkı ümitsizliğe karşı derhal tatminkâr ve müspet vaatlerde bulunacak şartlar içinde bulunmuyordum. Fakat bu genel milli teessürün behemehâl (mutlaka) giderileceğine, Türk’ün maddi manevi, ahlaki ve fikri mevcudiyetine olduğu kadar tam emniyet ve cesaretle imanım vardı. İşte ben bu imanı bugün genç artist dediğimiz, o günün ana kucağında bulunan o çocuğun diliyle tekrar ettirdim.

Marşın tahlilini şöyle yapmak gerekir: Büyük, yüksek, geniş bir Türk müessesesi yıkılıyor, karanlık bulutlara bürünüyor. Fakat bu mucizeyi yaratan bir ırmak,

<sup>76</sup> Mahmut Baler, *Baldan Damlalar 3 ve Hatıralarım*, İstanbul 1982, s. 514-516.

parlak bir ırmak, gümüş dere, işte o, durmaz akar. Bu aktıkça Türk yüksek hayatıyeti mevcut ve behemehâl yeni, yepyeni büyüklükler yaratır. Lazım olan şey, bu yeni büyüklükleri beşerin gözünde canlandırabilmektir...<sup>77</sup>

### Atatürk'ün Sofrasında Türk Dili Dersleri

İsmet Bozdağ'ın hatıralarından: “Yıl 1935... Florya Köşkü'nde Atatürk sofrasında ve davet ettiği konukları ile birlikte. Oturduğu yerin karşısında bir kara tahta, silgi ve tebeşirler... Konu yürütülmekte olan dil devrimidir. Konuşmalar, özellikle dil üzerinde yapılmaktadır.

Atatürk, Sadi Irmak'a seslenir:

-Kalk bakalım çocuk! Tebeşiri eline al, yazı tahtasına su, deniz, tuz yaz. Sadi Irmak yerinden kalktı ve kara tahtaya yazdı: Su-deniz-tuz, sözcüklerini.

Atatürk:

-Şimdi bunlardan cümle yap bakalım bize, dedi.

Sadi Irmak, “denizin suyu tuzludur”, “tuzludur suyu denizin” gibi üç sözcüğü içine sığdıran üç cümle yazdı. Atatürk, üç cümle daha bularak sayılarını altıya çıkardı ve konuklarından da hiçbir öneri gelmeyince sordu:

-İşte üç sözcükten çıkarılmış altı cümle. Bu Türk dilinin ne değin zengin olduğunu açıkça ortaya koyuyor... Bol bir anlatım gücü var. Acaba bu güç Türkçeyi büyük diller karşısında nereye götürür?

Sofrada herkes düşüncesini söylüyordu. Konuşmalar derinleşiyor, sonunda kendi düşüncelerini özetleyip açıkladı:

-Fransız dilinde vuzuh dediğimiz bir açıklık var. Bir düşüncüyü, hiçbir yorumla değiştirilmeyecek biçimde yazabilirsiniz. Uluslararası mânâsı zorlanabilir. Birçok diller de böyledir... Açıklık dediğimiz aydınlığı kesin sınırlı anlamı yaratmak ve Türk dilinin zenginliği yanına, sağlamlığını da koymak, dilcilerimizin, edebiyatçılarımızın görevidir. Zamanla, bunu da başaracağımıza inanıyorum.”

Atatürk'ün sofralarındaki konuşmalar, tartışmalar, dersler genellikle sabahın erken saatlerine kadar devam ederdi ve bu sofralarda onu anlayanlar olduğu gibi anlamayanlarda olurdu. Yakup Kadri Karaosmanoğlu bir yazısında Atatürk'ün sofrasını şu cümlelerle anlatmaktadır: “Atatürk'ün sofrası yemek sofrası değil, düşünce ve ruh cümbüşlerinin koptuğu bir âlem buluşmasıdır. Çünkü o sofralarda yurt ve dünya her gün ve yeniden biçimlenirdi. Türk ulusu, hiçbir yerde Atatürk'ün

<sup>77</sup> Oğuz Akay, *Benim Sofram Bu*, İstanbul 2006, s.560.



sofrasında olduğundan daha doğru görünemez, çünkü orada tüm olayların arkasındaki gerçeği bir bakışta gören Kemal Atatürk vardır.”<sup>78</sup>

### Atatürk'ün Sofrasında Montrö Sevinci

1923 Lozan Antlaşmasına göre Çanakkale ve İstanbul boğazları ilgili ülkelerden temsilciliklerin bulunduğu bir komisyon tarafından sağlanacaktı. Dönemin şartları gereği bu durum o zaman kabul edilmiş olsa da Türkiye için kaygı verici idi. Türkiye 1936 yılında ilgili ülkelere teklifler göndererek, Boğazların kontrolünün Türkiye'ye bırakılmasını istedi ve teklif kabul gördü. Montrö Anlaşmasının imzalandığı o gün, Atatürk Florya Deniz Köşkü'nde olağan sofrada toplandı. O gece Floryadaki sofrada geçen cümleler şöyle anlatılır.

“1936 yılı Temmuz'un 18'ini 19'una bağlayan gece, Florya Köşkü'nde Atatürk'ün sofrası, mutlak tarih derslerinden biri; masada, Cevat Abbas Güner, bazı mebuslar, İstanbul Komutanı General Halis, tarihçiler ve dilbilimciler bulunmaktadır. Sonradan masaya, adını Atatürk'ün koyduğu, Cevat Abbas'ın oğlu Anafarta da dâhil olmuştur. Atatürk Anafarta'yı dil ve tarih sınavından geçirmektedir. Masada bulunan herkes, özellikle Cevat Abbas büyük bir heyecan içerisindeydi. İlerleyen saatlerde, Montrö'den Türkiye'yi sevindiren haber gelir. Boğazların kontrolü tamamen Türkiye'nin elindedir. Atatürk Florya'dan Ankara'ya Başvekile telgraf çektirir: 'Zafer senindir, gözlerinden öperim, yarın tayyare ile bekliyoruz.'

Montröde bulunan Hariciye Vekili Tefik Rüşti Aras'a: “Arkadaşlarla Deniz Evi'ndeyiz. Kapı açıldı; telgrafını getirdiler. Okumadan anladım... Boğazları kapatmışız. Senin ve asker arkadaşlarının gözlerinden öperim.” yazar.

Genel Sekreterlik Özel Kalem, Atatürk'ün müsveddelerini verdiği bu telgrafları yerlerine ulaştırırken; Atatürk, karatahtaya Anafarta'ya beş soru yazdırdı:

‘Lozan ve Montrö:

1. Lozan tam mıdır?
2. Lozan'ın tamamiyetini inkâr edenler var mı idi? Neden ve kimlerdi?
3. Boğazların serbest bırakılmasında mahsur var mıydı? Varsa neden? Yoksa nedendi?
4. Montrö'nün Lozan'la alakası?
5. Boğazlar esasen açık mıydı?

<sup>78</sup> Muhterem Erenli, *Atatürk Cumhurbaşkanlığı* 3, İstanbul 1981, s.114-118.

Bu sualler sofrada bulunanlara sorulmuştu. Fakat Montrö zaferinden sonra Atatürk sorularına cevap beklemeden Anafarta'ya ikinci notunu yazdırır:

‘İşte size söylüyorum. İştittiniz mi? Bugün bayram günüdür. Ne için bilir misiniz ey sevgili yurttaşlar! Çünkü Lozan Montröde tedviç olunmuştur. Lozan tamdır. Ve tamamiyetini daima tarihte okutacaktır. Fakat onu mustarip eden ufak bir şey, Boğazlar vardı. İşte o Montröde hallolunmuştur. Eğer Türk yüksek hassasiyeti bununla alakadarsa mutlak sevinmektir. Seviniyor ve sevinmelidir.’”

Atatürk, 20 Temmuz 1936 Pazartesi günü Florya Deniz Köşkü'nden Cumhurbaşkanlığı Genel Sekreterliği aracılığı ile Montrö Konferansı eserinin cidden sevinmeye ve sevindirmeye değer bir tarihi hadise olduğunu bildirmiştir. Vatandaşların coşkulu heyecan ve sevinçleri karşısında çok mütehassıs olduğundan 21 Temmuz 1936 Salı günü teşekkürlerini iletmeye Anadolu Ajansını memur etmişlerdir.

24 Temmuz 1936 Cuma günü, Montröde Türk siyasi zaferini yeni bir tespite muvaffak olan heyetimiz İstanbul'a dönmüşler ve doğrudan Florya'ya Atatürk'ün huzuruna gidip bilgi vermişlerdir. Başbakan İsmet İnönü, kendisini karşılayanlarla birlikte Florya'ya gitmiş, Dışişleri ve Adalet bakanlarıyla beraber Cumhurbaşkanı tarafından Deniz Köşkü'nde kabul edilmişlerdir. Atatürk, Başbakan ve Dışişleri Bakanını Montrödeki başarılarından dolayı tebrik etmiş, kendilerine iltifatta bulunmuştur.

Dışişleri Bakanı Tevfik Rüştü Aras, Başbakan İsmet İnönü saat 17.30'a kadar Atatürk'ün yanında kalmış, 17.30'da otomobil ile Karaköy'e gelerek akşam vapuru ile Yalova'ya gitmişlerdir. Dışişleri ve Adalet Bakanı ile Londra Büyükelçimiz Fethi Okyar, Başbakan'ı vapura kadar uğurlamışlardır.<sup>79</sup>

### **Sofrada Kopan Fırtına**

“Florya Deniz Köşkü'nde bir akşam Atatürk'ün sofrası kurulmuş, her zaman ki akademik toplantılardan biri yapılmaktadır. Toplantıda Atatürk'ün huzurunda, birçok ilim adamı ile birlikte, Vali ve Belediye Başkanı Muhittin Üstündağ'da bulunmaktadır. Konu, Türk dilinin inkişafı (gelişmesi) üzerinedir. Vali Muhittin Üstündağ toplantıda, ilmine inandığı, çalışmalarına güvendiği, dil konusunda orijinal incelemeleri olan Osman Ergin'den bahseder. Atatürk bundan son derece memnundur ve:

-Çağırın buraya! Buyuruyor.

Osman Ergin o zaman Büyükaada'da oturmaktadır. Florya Köşkü'nden kalkan

<sup>79</sup> Niyazi Ahmet Banoğlu, *age*, s.192-197.

bir motor, Büyüka'da'ya Osman Ergin'i getirmek üzere yola çıkarken Muhittin Üstündağ, son hazırladığı ziraat makalesini de beraberinde getirsin haberini gönderir.

İlim adamı Osman Ergin, gece yarısı Muhittin Bey'in haberini alınca telaşlanır, Atatürk'ün huzuruna davet edilmeyi hayatının bir uğuru sayar. Osman Ergin, motora binerek Florya Köşkü'ne gelinceye kadar geçirdiği zaman kendisine sonsuz bir huzur vermiştir. Motor köşkün iskelesine yanaştığında, polisler ve memurlar iskeleye çıkan Osman Ergin'i saygı ve hürmetle karşılamışlardır. Haber verilir ve Osman Ergin derhal içeri alınır. Atatürk'ün gözlerinde neşeli pırıltılar yanıp sönmektedir. Muhittin Üstündağ, Osman Ergin'i Atatürk'e takdim eder.

Atatürk: Muhittin'i bunun için severim ilim adamlarını bulur ve onları himaye eder. Ve Osman Ergin'i yanındaki koltuğa davet ederek, hazırladığı makaleyi okumasını emreder. Osman Ergin makalesini çıkarır ve okumaya başlar. Bütün hayatını, milletin ve memleketin ilim, irfan hayatına hizmet için harcamış olan, büyük ilim adamı okudukça, Atatürk takdirlerini saklamıyor, arada bir, bir kelime, bir buluş hakkında kendisi de açıklamada bulunarak Osman Ergin'in isabetli fikir ve düşüncelerini alkışlar.

Makale bittiğinde herkes memnundur ve herkesin yüzünde Ata'nın memnuniyetinden duyulan hazzın izleri görülmektedir. Osman Ergin, derin bir nefes aldıktan sonra makalesini katlayıp cebine koymak üzereyken, birden bir olay, hiç beklenmedik bir olay olur. Ata'nın kaşları çatılmış, biraz önceki tatlı sesi çelik gibi sertleşmiştir:

-Ver bakalım Osman Bey şu makale müsveddelerini!

Bu ses, salonda bulunanların hepsini birden irkiltmişti. Osman Ergin, cebine koymak üzere bulunduğu makaleyi Atatürk'e uzatmadan önce, hazır bulunanlardan bazılarının yüzlerine şöyle bir bakar, okuduğu anlam kendisini büsbütün şaşırtır ve elindeki müsveddeleri Atatürk'e uzatır.

Atatürk'ün kalın kaşları çatılmış, hiç kimseden ses seda yok, fırtına öncesi sessizliği başlamıştır. Muhittin Üstündağ başını önüne eğmiş, Ata'nın sofrasında daha fazla imtiyazı olanlar, daha bir dakika önce bizzat Atatürk'ün içten takdirini toplayan Osman Ergin'e acır gibi bakmaktadırlar.

Bu derin sessizlik durumunu, Atatürk'ün asabi olduğu kadar heyecanlı gür sesi ile kesilir:

-Siz, Bay Osman Ergin, benim bu memlekette bir Harf Devrimi yaptığımı bilmiyor musunuz?

Derin sessizliğin sebebi anlaşılıyordu. Fakat gerçekten çok esaslı bir araştırma ve çalışmanın ürünü olan, çok az sayıda ilim adamına nasip olan Atatürk'ün takdir-

lerini kazanmış olan bu makalenin en büyük hatası eski harflerle yazılmış olmasıydı. Atatürk'ün bu konulardaki hassasiyetini çok iyi bilenlerden biri de Muhittin Üstündağ olduğu halde, nasıl olduysa unutmuş ve bu konuyu Osman Ergin'e bildirmemişti.

Artık iş işten geçmişti, şimdi önemli olan Ata'nın bu asabi durumu nasıl teskin edilecekti?

Atatürk elindeki müsveddeleri buruşturarak, Osman Ergin'e soruyor:

-Sizin memuriyetiniz neydi?

-Mektupçuyum Atam, diye cevap verdi Osman Ergin.

-Bu mektupçuluğu tamamen lağvetmeli, dedi yüksek sesle.

Atatürk böyle konuşunca, Osman Ergin'in gözünün önüne bütün mektupçular geldi, onların işsiz kalacaklarını düşündü ve günahsız meslektaşlarını düşünerek cesaretlendi ve Atatürk'e dönerek:

-Atam, dedi, mahvedecekseniz, beni mahvediniz, diğer meslektaşlarımın bunda ne günahı vardır?

-Ben kimseyi mahvetmem! dedi. Atatürk.

Bu sözün üstüne, Osman Ergin'in ruhunda bir ferahlık oluştu, mutluluk yüzünden okunuyordu, çünkü meslektaşları mahvolmaktan kurtulmuşlardı!

Fakat hala sofrada bulunanlardan çıt çıkmıyor, derin sessizlik durumu devam ediyordu.

Bu derin, sinir bozucu sessizliği yine Atatürk bozdu; kulaklara değil de kalplere hitap eden bir sesle, sadece:

-Vasıta! dedi.

Osman Ergin'in aklından çok kötü şeyler geçmekteydi, sıkıntılar içindeydi, fakat bu durum çok uzun sürmedi. Bir sivil kendisini nezaketle dışarıya davet etti. Kapının önündeki polisler, içeri girerken olduğu gibi, yine kendisini saygıyla selamlıyorlardı.

İskelenin yanına gelince, kendisini büyük ümitlerle buraya getiren motor, iskeleye yanaşmış duruyordu. Polis motorun yanına gitti ve yol gösterdi. Biraz sonra aynı polis:

-Adaya gidecek bir paşa var, onun için biraz bekleyeceksiniz, dedi.

Osman Engin, kendi kendine, paşa kimdi? Niçin gelecekti? diye endişeyle beklerken, bir ayak sesi duydu. Başını çevirip o yöne baktığında, sarsıldı, gözlerine inanmadı, köşkün iskelesinde kendisine doğru ilerleyen Atatürk'ün ta kendisiydi ve yalnızdı. Bir düş görmekte olduğunu zannetti. Gördüğü gerçektir ve Atatürk kısa kollu bir gömlek giymişti ve ağır adımlarla kendisine doğru ilerliyordu.

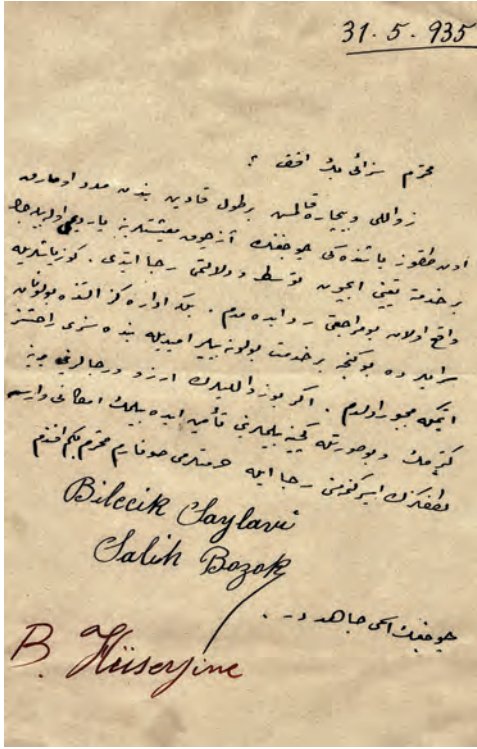

Salih Bozok'un 1935'de eski harflerle yazdığı mektubu.

Atatürk motorun yanına kadar geldi ve elini Osman Ergin'e uzattı. Sert, tatlı müşfik bir sesle:

-Osman Bey, dedi, sizi biraz kırdım. Böyle yapmaya mecburdum. Yazınız beni ciddi memnun etti, çok çalışmışsınız, çok güzel buluşlarınız vardır. Yalnız, bilmelisiniz ki, bu millet için yaptığımız devrimleri, her türlü engeli yıkarak yaşatmaya mecburuz. Bu devrimin esaslarını tatbik etmekle mükellef olan kimseler de bunu böylece bilmelidirler. Binaenaleyh, içerideki olay, daha fazla onlara, orada hazır bulunanlara bir ders olsun diye vukua gelmiştir. Senin şahsına karşı istemeyerek yapılan bu hareketi hoş görmeniz lazımdır.<sup>80</sup>

Atatürk sofrasına davet ettiği değerli insan Osman Ergin'i incitme pahasına yapmış olduğu bu davranış ve sonrasında onun gönlünü almakta gösterdiği incelik, Atatürk'ün bilinen özelliklerini yansıtmaktadır. Ne var ki, inkılapların yerleşmesi, halkın inkılapları kabullenmesi ve yeni düzene alışması yıllara yayılmıştır. Bu nedenle Atatürk, sofrasında bulunanların tümüne aynı anda mesaj vermek istemiştir. Çünkü gerçekten de Atatürk'ün en yakınında olanların dahi, inkılaplara uyum sağlamanın epey zaman aldığı anlaşılmaktadır.

Bu konuda, Atatürk'ün yaveri Salih Bozok'un 1935 yılında kendi eliyle yazdığı bir mektup iyi bir örnektir. Harf İnkılabı 1928 yılında yapılmıştır, Atatürk, inkılaplara destek ve öncülük etmesi gerektiğini düşündüğü en yakınında olanlar bile aradan yedi yıl geçmesine rağmen hala eski harflerle yazmaya devam etmektedirler!<sup>81</sup>

<sup>80</sup> Niyazi Ahmet Banoğlu, *Nükte ve Fıkralarla Atatürk*, İstanbul 1981, s. 42-49.

<sup>81</sup> Ünal Karıncalı, *Cumhurbaşkanlığı Makamı Olarak Dolmabahçe Sarayı ve Atatürk*, İstanbul 2011, s. 144.

### “Millet’in Efendisi” Atatürk’ün Sofrasında

Atatürk 1936 yılı Eylül’ünde Çekmece yakınında çift süren Halil Ağa adında bir köylü vatandaşı “halkın efendisi” diye Floryadaki sofrada ağırlamıştı.

Bir akşam Nuri Conker ile birlikte kimseye görünmeden Florya Köşkü’nden ayrılan Atatürk, Küçük Çekmece’ye doğru giderken, tarlasını sürmekte olan bir çiftçiyle karşılaşır. Halil Ağa adındaki bu çiftçi, vergi borcu nedeniyle öküzünü satmak zorunda kaldığını, kaymakama yaptığı şikâyetten sonuç alamadığını, valiye ve İsmet Paşa’ya da sağır oldukları için derdini anlatamayacağını söylemişti. Bunun üzerine “Niçin yakınında Florya’da olan Atatürk’e gitmedin?” diye sorunca da “Onun yüzünü görmek için Peygamber gücü gerek” demişti.

Daha sonra köşke dönen Atatürk, İnönü ve Vali Üstündağ’ı da sofraya davet ettikten sonra kendilerini “Bu akşam soframıza efendimiz gelecek” diye uyarmıştı. Halil Ağa da “zengin birisi sana öküz alacak” vaadiyle köşke getirilmişti. Halil Ağa, orada Atatürk’ün zorlamasıyla, yakınmalarını masada tekrar etmek zorunda kalmış, fakat birlikte yemekler yenilmiş, eğlenilmişti. Halil Ağa’ya da söz verilen öküzler alınmıştı.<sup>82</sup>

### İngiltere Kralı VIII. Edward Florya Deniz Köşkü’nde

Deniz Köşkü’nde yaşanan tarihi anlardan biri de İngiltere Kralı VIII. Edward’ın İstanbul’a yaptığı özel ziyaret kapsamında kısa bir süreliğine de olsa ağırlanmış olmasıdır.

İngiltere Kralı Majeste VIII. Edward beraberinde Madame Simpson olduğu halde 4 Eylül 1936 günü Akdeniz’de Nahlin yatıyla yaptığı bir gezi sırasında, Türkiye’ye de gayri resmî bir ziyarette bulunacaktı. Atatürk bu ziyarete önem veriyordu ve misafirlerini, yanında Dışişleri Bakanı Dr. Tevfik Rüştü Aras, Milli Savunma Bakanı General Kazım Özalp, Londra Büyükelçisi Fethi Okyar ile birlikte Dolmabahçe Sarayı rıhtımında karşıladı.<sup>83</sup>

Sonraki gün, Atatürk misafirini Moda’da yapılmakta olan yelken yarışlarını seyretmeye götürdü. Kral çok sevdiği bu deniz sporlarını zevkle seyretti. Oradan Florya’ya hareket edildi, Marmara Denizi kıyıları boyunca Kral, İstanbul’un cami silüetlerinden gözlerini alamıyordu. Konuşulan konular “minare” ve “Ayasofya” üzerine geçiyordu.

<sup>82</sup> Şerafettin Turan, *age*, s.640

<sup>83</sup> Nejat Saner, *age*, s. 67-71.

Saat 17.30 da misafir Ertuğrul Yatı ile Florya'ya gelmiş ve Deniz Köşkü'nde Cumhurbaşkanı Atatürk tarafından kendilerinin şerefine verilen kokteyle katılmışlardır. Bu toplantıda başbakan İsmet İnönü, Dışişleri Bakanı Dr. Tevfik Rüştü Aras, İngiltere Büyükelçisi Sir Percy Loren de bulunmuşlardır. Kral Edward Florya Deniz Köşkü'ne ve plajına hayran kaldığını, daha uzun süre kalmak üzere, ilk fırsatta tekrar gelmek istediğini ifade etmişler ve otomobil ile Floryadan Tophane Rıhtımı'na hareket etmişlerdir.<sup>84</sup>

### **Profesör Pittard Florya Deniz Köşkü'nde**

Prof. Eugene Pittard 14 Eylül 1937 Salı günü İstanbul'a gelmiştir. O gün gazetecilere verdiği bir demeçte: "Avrupa, medeniyetini Türklere borçludur" demiştir. Ünlü Profesör İstanbul'a gelişinin ertesi günü Florya Deniz Köşkü'nde Atatürk tarafından kabul edilmiştir. Atatürk Profesörü tebrik etmiş, kendisiyle altı saat boyunca dil ve tarih konuları üzerinde fikir alışverişinde bulunmuştur.<sup>85</sup>

Bu görüşmeden sonra Prof. Pittard Atatürk'le ilgili; kendisine mihmandarlık eden Prof. Sadi Irmak'a anlatır:



Atatürk Prof. Dr. Eugene Pittard ile 18 Ağustos 1934, (Genelkurmay ATASE Arşivi).

<sup>84</sup> Niyazi Ahmet Banoğlu, *Atatürk'ün İstanbul'daki Hayatı*, İstanbul 1975, s. 243-246.

<sup>85</sup> Niyazi Ahmet Banoğlu, *age*, s. 324,325.



Atatürk, Prof. Dr. Eugene Pittard ve dilbilimci İsmail Müştak Mayakon ile tarih üzerine çalışırken  
18 Ağustos 1934, (Genelkurmay ATASE Arşivi).

“-Sen bana; ‘Aman fazla meşgul etme, Atatürk rahatsız’ demiştin; ben, bu sebeple kısıdan-keseden konuları toparlamaya çalışıyordum. Birden durdu ve sordu: -Hasta mısınız, Sayın Pittard, isteksiz konuşuyorsunuz! Size doktor çağırayım mı? Neye uğradığımı o zaman fark ettim. Dehalar, başkalarını buyrukları altına aldıkları gibi, kendi vücutlarını da iradelerinin çemberi içinde tutabiliyorlar. Altı saat sürekli tarih konuştuk. Ben bunaldım, o hala istekli idi. Oysa konuşmamızın başında, benden dil konusunda soracağı bazı soruları olduğunu söylemişti. Dil konusunu hemen hiç konuşmadık.”<sup>86</sup>

### **Florya’dan Askeri Manevraların Takibi**

Atatürk 1937 yılının Ağustos ayında, Florya’da Deniz Köşkü’nde bulunduğu dönemde, 16-20 Ağustos tarihlerinde Trakya’da yapılmakta olan Askeri Manevraları da yakından takip etmiştir.

16 Ağustos sabahı Cumhurbaşkanı Atatürk beraberinde Başbakan İsmet İnönü, İçişleri Bakanı Şükrü Kaya olduğu halde Florya’dan hususi bir trenle tatbikat sahasına hareket etmişlerdir. O gün Mareşal Fevzi Çakmak refakatinde tatbikat sahasında incelemeler yapılmış ve Atatürk ile beraberindekiler geceyi Çerkezköy’de

<sup>86</sup> İsmet Bozdağ, *Atatürk’ün Avrasya Devleti*, İstanbul 1998, s.129.





Atatürk Trakya'da askeri manevralar hakkında bilgi alırken.

geçirmişlerdir. Atatürk daha sonraki günlerde de Çerkezköy, Çorlu, Lüleburgaz bölgelerinde devam etmekte olan manevraları takip ederek yetkililerden bilgi almıştır.

20 Ağustos 1937 Cuma günü Çerkezköy'den hareket eden Atatürk beraberinde Başbakan İsmet İnönü, bütün vekillerle kendilerine Çorlu'dan katılan Mareşal Fevzi Çakmak ve Orgeneral Fahrettin Altay, birçok büyükelçi ve Afet İnan olduğu halde Bağlar sırtlarında 194 rakımlı tepeye geldiler. Tekirdağ'dan hareket eden yabancı misafirlerde buraya dâhil olduktan sonra tatbikatlar bir süre buradan takip edilmiş ve generallerden izahatlar alınmıştır.<sup>87</sup>

Atatürk, Ağustos sıcağında, kızgın güneşin altında yapılan tatbikatları izlemek ve denetlemek için görevlilerle birlikte bir tepeden diğerine koşmuş, onlar kadar yorulmuştur. Aslında dinlenmesi gerekmektedir, ama o kendisini hep çalışmak zorundaymış gibi hissetmektedir.

<sup>87</sup> Niyazi Ahmet Banoğlu, *age*, s.314-320.

### Atatürk Florya'da Gençlerin Arasında

“1937 yılının bir Eylül akşamı, on arkadaş iki sandala binerek Florya'da geziyorlardı. O kadar neşeliydiler ki sesleri bütün denizi ve sahili kaplıyordu. Bir aralık Deniz Köşkü'nde bir sandalın kendilerine doğru geldiğini fark ettiler. Ay ışığı altında Ata'yı fark eden gençler gürültüyü kestiler. Herkes gürültüyü kesmişti. Atatürk'ün gür aynı zamanda müşfik sesi duyuldu:

- Çocuklar eğlentiniz çok hoşuma gitti. Aranızda bulunmayı arzu ettim.

Gençler bu ani ziyaretten son derece memnun ve heyecanlı derhal Ata'nın bizzat kullandığı sandalı aralarına aldılar ve üç sandal mehtaba karşı yol almaya başladı.

Atatürk:

-Aferin çocuklar, Türk gençleri hem çalışmasını hem eğlenmesini bilmelidir. Memleket sizindir, çalışın ve eğlenin, dedi.

Gençler hep bir ağızdan, bütün millet gibi kendilerinin de minnettar oldukları bu güzel vatanın güzelliklerinden Atatürk sayesinde istifade ettiklerini tekrar tekrar söyleyince Atatürk yine:

-Çocuklar ben bu inkılâbı sizin babanızla, dayınızla, ananızla velhasıl bütün vatandaşlarımızla yaptım. Bu sizin hakkınız. Mamafih görüyorum ki bana karşı itimadınız çok kuvvetli. Size bir sual soracağım. Kabiliyetsiz bir milletin başında bulunsaydım, bu inkılâbı yapabilir miydim?

İçlerinden Sadi adında biri atılır:

-Atam, sen kabiliyetsiz bir milletin başına gelemezdin. Çünkü kabiliyetsiz milletten böyle şef çıkmaz.

Atatürk, heyecanla ayağa kalkarak bu gencin elini sıkar ve:

-Bunu söylemenizi bekliyordum, der.”<sup>88</sup>



Atatürk Florya'da gençlerle, 17 Temmuz 1936, (Hanri Benazus Koleksiyonu).

**88** Ahmet Hidayet Reel, *Atatürk'e Ait Hatıralar*, İstanbul 1949, s.191.



Atatürk Florya'da gençlerle, 17 Temmuz 1936, (Hanri Benazus Koleksiyonu).

### **Nyon Konferansı Deniz Köşkü'nden Takip Edilmektedir**

1937 yılının Eylül ayında İsviçre'nin Nyon şehrinde, Akdeniz ile ilgili devletlerin katıldığı bir konferans düzenlenmiştir. Nyon Konferansı diye adlandırılan bu toplantıya; Arnavutluk, Bulgaristan, Mısır, Fransa, Yunanistan, Romanya, Türkiye, Sovyet Rusya ve Yugoslavya katılmışlardır. Toplantılarda Türkiye'yi Dışişleri Bakanı Dr. Tevfik Rüştü Aras temsil etmektedir.

Konferansın sebebi; İspanya İç Savaşı sırasında, Akdeniz'de bir takım korsanlık faaliyetleri yürüten -kimlerin olduğu bilinmeyen- denizaltılar olduğu görülmüş ve bu meçhul denizaltılar bazı ticaret gemilerine saldırılar düzenlemişlerdir. İngiliz ve Fransızlar, korsanlık faaliyetlerine karşı, Akdeniz'i bölgelere ayırarak, karakollar kurulması ve ilgili ülkelerin bu karakollar vasıtasıyla mücadele etmesi teklifini ileri sürmüşlerdir.<sup>89</sup>

<sup>89</sup> Hasan Rıza Soyak, *age*, s.623-631.

Nyon Konferansı yapıldığı sıralarda Atatürk Florya Deniz Köşkü'nde kalmaktadır. Dışişleri Bakanı Aras, Nyon'dan toplantı ile ilgili hükümete gönderdiği raporların bir kopyasını da Florya'da dinlenen Atatürk'e göndermektedir. Son anlaşma metninde bir madde, Atatürk'ün dikkatini çeker. Bu maddeden “Fransa ve İngiltere'nin Akdeniz'deki denizaltı korsanlığını önlemek için gerektiğinde Türkiye'den kuvvet yardımı isteyecekleri” manasını çıkarmıştır. Yanında bulunan Genel Sekreteri Hasan Rıza Soyak'a dönerek:

-Acaba hükümet bu maddenin farkına varabildi mi? diye sorar.

“O sırada Atatürk Florya'dan, Soyak aracılığı ile sık sık hükümetle yaptığı telefon görüşmelerinde hükümetin maddeden o manayı çıkarmadığını öğrenir. Bunun üzerine Atatürk, İnönü'nün dikkatini çeker. Başbakan bu uyarı üzerine, adı geçen maddenin Türkiye'yi güç duruma sokabileceği endişesine kapılarak Aras'a anlaşmayı imzalamaması için direktif verir ve bunu Atatürk'e bildirir. Atatürk, böyle bir tehlike olmadığı bilakis İngiltere ve Fransa bizi eşit, büyük bir devlet saydıklarından, bizim için pek faydalı olduğunu, nihayet yapacakları bir müdahale de bizim zayıf harp gemilerimize ihtiyaçları da olmayacağı cevabını verir. Sonunda, meselenin Dışişleri Bakanı Dr. Tevfik Rüştü Aras'a yazılarak alınacak cevaba göre hareket edilmesine karar verilir.”

Dışişleri Bakanı Dr. Tevfik Rüştü Aras anlaşmanın imzalanmasını kârlı ve prestijli olarak görüyordu. Cumhurbaşkanı Florya'dan olayları takip etmekte ve imzalanmasını istemektedir. Ancak Başbakan; “Bu madde kaldığı müddetçe anlaşmayı imza etme, bu bizi savaşa sürükleyebilir” diyordu. Dışişleri Bakanı Aras, telgrafla Florya'da dinlenmekte olan Atatürk'e durumu bildirir. Aynı gün Florya'dan cevap gelir: “Anlaşmayı imza ediniz.”<sup>90</sup>

Sonuçta Nyon Antlaşması imzalanmış, aradan birkaç gün geçmiş, Atatürk Ankara'ya gitmiştir. Tatilde olan Büyük Millet Meclisi, Nyon Antlaşmasını onaylamak için olağanüstü toplantıya çağırılmıştı, konu mecliste görüşülüp onaylandı. Nyon Konferansı ile ilgili anlaşmazlık üzerine, Ankara'da Atatürk ile İnönü arasında tatsız başka olaylar da yaşanmıştır. Ertesi gün Atatürk, İstanbul'a dönerken, İnönü de trendedir, İnönü'yü kompartımanına çağırır. Kendisine; “görev arkadaşlığımız bitmiştir, ama dostluğumuz devam edecek” demiş ve bundan sonra Maliye Bakanı (İktisat Vekili) Celal Bayar'ı Başbakanlığa (Başvekalete) atayarak onunla birlikte çalışmaya başlamışlardır.<sup>91</sup>

<sup>90</sup> İsmet Bozdağ, *age*, s.214-223.

<sup>91</sup> Falih Rıfkı Akay, *age*, s.573-576.



Başbakan Celal Bayar Florya Cumhurbaşkanlığı Köşkü'nde.

### **Başbakan Celal Bayar Florya'da**

Atatürk 18 Eylül 1937'de İstanbul'a dönerken trende kesin kararını vermişti, Ekonomi Bakanı Celal Bayar'ı Başbakan olarak atamayı düşünüyordu. Görüşmelerinde bunu İsmet Paşa'ya da söylemiş ve muvafık bulup bulmadığını da sormuştu. İsmet Paşa'nın cevabı: "Her şeyde olduğu gibi bunda da isabet buyurmuşsunuz paşam" şeklinde olmuştur.

20 Eylül'de Celal Bayar'ın Başbakanlığı Anadolu Ajansı tarafında ilan edildi. Yeni Başbakan Celal Bayar 29 Eylül 1937 günü saat 11.00 de uçakla İstanbul'a geldi ve Yeşilköy'den doğrudan Florya Deniz Köşkü'ne geçerek Atatürk'le Başbakan olarak ilk görüşmesini yaptı. Görüşme dört saat sürdü ve aynı gün 15.30 da kalkan uçakla Ankara'ya döndü.<sup>92</sup>

### **Hatay Meselesi**

Atatürk'ün Florya'da yaşadığı dönemlerde üzerinde kafa yorduğu konulardan bir tanesi de tarihimizde "Hatay Meselesi" olarak bilinen İskenderun Sancağı'nın bağımsızlığını kazanması konusudur. İskenderun, Antakya ve havalisinin dâhil olduğu bu vatan parçası, 1921 yılında yapılan Ankara İtilâfnâmesine göre şartlı

<sup>92</sup> Nejat Saner, *age*, s.235.

olarak, o bölgeyi işgal altında bulunduran Fransızlara bırakılmıştı. Nüfus olarak büyük çoğunluğu Türklerden oluşan Hatay'ın Suriye'ye bırakılması söz konusu olamazdı. Fransa ile Türkiye arasındaki bu sorun bir an önce çözülmeliydi. Ancak, Hükümet Başkanı bu konuda yeterli iradeyi ortaya koyamıyordu, Fransızlarla aramızda bir savaş çıkmasından çekiniyordu. Bu yüzden, daha önce Montrö Antlaşması'nda olduğu gibi, bu meselede de Cumhurbaşkanı ile Hükümet Başkanı arasında anlaşmazlıklar yaşanmıştır. Oysa Türk halkı Cenevre Görüşmeleri'nden Hatay konusunda "yeni bir Montrö" beklemekteydi.

Atatürk, 12 Eylül 1936 günü Hatay Meselesi ile ilgili olarak, Florya Deniz Köşkü'nde Dışişleri Bakanı Dr. Tevfik Rüştü Aras ve İçişleri Bakanı Şükrü Kaya'yı kabul ederek onlara; Hatay'ın tam bağımsızlığa kavuşması için gerekenlerin yapılması talimatını vermiştir. Bakanlara; Cenevre'ye giderken, Hatay Meselesinin Suriye ile değil, Fransızlarla aramızda bir mesele olduğu ve onlarla konuşup halledilmesi gerektiğini söylemiştir. Bundan sonraki süreçte Atatürk, iki yıl boyunca Dolmabahçe'de, Florya'da hatta Savarona Yatı'nda dahi hasta haliyle bu konuyu çözüme kavuşturana kadar uğraşmıştır.

Sonuçta, Fransızların bütün oyalama ve zorlama çabalarına rağmen, Hatay Meselesi barışçı yollardan çözüme kavuşturulmuş, Atatürk'ün vefatından kısa bir süre önce müstakil Hatay Devleti kurulmuş (2 Eylül 1938), daha sonra Hatay Vilayeti adıyla Anavatanı'na dâhil edilmiştir (30 Haziran 1939).<sup>93</sup>

### Deniz Köşkü'nde Sade Bir İnsan

12 yıl boyunca Atatürk'ün korumalığını yapmış, yanında, yakınında bulunmuş olan Komiser Enver Kezer şunları anlatmaktadır:

"-Floryadaydık. Bir gece saat üçe doğru Atatürk yeni yatmıştı, ben de kapısında nöbetteydim. Yarım saat geçmemişti ki, kalktı. Yan kapıdan çıkıp mutfağa girdi. Arkasından gittim. Beni görünce:

-Karnım acıktı Enver, dedi.

Buzdolabını açtık, ziyafet için hazırlanmış en nadide yemeklere elini bile sürmeden, pilav ve fasulye tabaklarını aldı. Elinden alıp ısıtmak istedim.

-Bırak Enver, ben kendim ısıtıp yiyeyim, öyle daha zevkli olur, dedi. Sonra pilavı ve fasulyeyi bir sahanda karıştırıp ısıttı. Yerdeki kavunları yoklayarak:

-Şunlardan tatlı bir tanesini seç, dedi ve oturdu yemeğini yedi."

93 Hasan Rıza Soyak, *age*, s.531-619.

Enver Kezer, Atatürk'ün yemeklerden en çok kuru fasulye ve pilav sevdiğini, kahvesini de az şekerli olarak içtiğini, ayrıca Florya'da kaldığı zamanlarda gece geç saatlere kadar çalışıp, sabahın erken saatlerinde bir deniz banyosu aldıktan sonra yattığını belirtmektedir.<sup>94</sup>

### Florya'da Son Günler ve Savarona Yatı

Atatürk'ün yakınlarında olanların ifadelerine göre, onu hayatının sonuna götüren hastalığın ilk belirtileri 1937 yılının sonlarında başlamıştı. Bu, dış görünüşünde bir çöküş, bir yorgunluk hali, ara sıra burun kanamaları, iştahında azalma ve vücudunda kaşıntılar şeklinde görülmekteydi. Ancak bu önemli belirtilere rağmen ne kendisi ne de yakınındakilerin bu durumu yeterince ciddiye almadıkları anlaşılmaktadır.

Atatürk ise o günlerde gece gündüz demeden dil ve tarih çalışmaları ile uğraşmakta, ayrıca Hatay Meselesi'ni kafasına takmakta ve Hatay'ı ne pahasına olursa olsun Anavatan'a katmanın planlarını yapmaktaydı.

Atatürk'ün hastalığı ilk kez 1938 yılının ocak ayında Yalova Kaplıcaları'nda, o sırada kaplıcalar doktoru olan Dr. Nihat Reşat Berger tarafından siroz olarak teşhis edilmiştir.<sup>95</sup> Atatürk hastalığına rağmen 1938 yılı mayıs ayının sonlarında Mersin ve Adana çevresini kapsayan bir seyahat yapmış, 26 Mayıs'ta Ankara'ya, oradan da İstanbul'a dönmüştür. Bu seyahat Atatürk'ü gerçekten çok yormuştu, sonraki gün İstanbul'a döndüğünde Florya Deniz Köşkü'nde kalmak istemişti. Yorgun bir vaziyetteydi, hatta bir ara bayağı fenalaştı, kalp krizi tehlikesinden korkuldu, ama o "yola devam" dedi ve Florya'ya ulaşıldı. Genel Sekreteri Hasan Rıza Soyak, Doktor Neşet Ömer Bey'in acil köşke çağrılmasını istedi, vasıta yollandı, doktor geldi, ama Atatürk uyumuştur, uyandırılmadı.

O gece Florya'da olanlar hiç uyumadılar, heyecanla sabahı beklediler. Sabah uyandı, banyosunu yaptı ve giyinip kahvaltıya oturdu. Karnı biraz şişmişti, bir ara yanında bulunan Nuri Ulusu'ya "Nuri oğlum, biraz kilo mu aldık ne, yarın bana masajcımı çağırtn, bir masaj olayım" dedi.

Daha sonra Genel Sekreteri Hasan Rıza Bey ve Doktor Neşet Ömer Bey Atatürk'ün yanına gittiler. Yapılan muayenede, dünkü olayın kalp krizi olmadığı, ama karaciğerinden kaynaklandığı kesin belli oldu. Kendisine bu durum söylenmedi, sadece çok yorgun olduğu ve kesinkes dinlenmesi gerektiği söylendi. Söylenenleri

---

<sup>94</sup> Niyazi Ahmet Banoğlu, *age*, s. 350.

<sup>95</sup> Hikmet Bil, *Atatürk'ün Sofrası*, İstanbul 1981, s.142-143.

duydu ve istirahat çekildi. Ne var ki, hastalık yavaş yavaş etkisini göstermeye başlamış, Atatürk'ün durumu da açıkça belliydi, herkes aşırı bir üzüntü içinde kadere boyun eğerek beklemeye başlamıştı.

28 Mayıs günü doktorların da uygun görüşü ile Dolmabahçe Sarayı'na gidildi ve bu onun Florya'dan son ayrılışıydı. Saraya gelir gelmez odasına çıkartıldı, yatağına yatırıldı, istemeyerek de olsa hastalığının durumu Atatürk'e söylendi. Sarayı bir matem havası sarmıştı, herkes birbirine ümitsizce ne olacak şimdi der gibi bakıyordu.

Sonraki sabah uyandığında daha iyi görünüyordu, berberini çağırdı ve tıraş etmesini söyledi. Tıraş bittikten sonra şöyle bir etrafına bakındı ve orada bulunanlara dönerek “Yahu çocuklar, bu doktorun dediği çıkarsa biz galiba öleceğiz, bu, bu demektir.” Deyince berber Rıdvan “Paşam Allah korusun, öyle şey olur mu? Zaten kesin siroz demedi.” diye eveleyip gevelemeye çalışınca, Atatürk; “Sirozmuş, sirozmuş; dediklerini yapacağız, iyi olur inşallah” hafifçe gözlerini kapadı ve daldı gitti. O günlerde Dr. Fissenger de Paris'ten çağrıldı, Hoca derhal İstanbul'a ve saraya geldi ve durumun iyi olmadığını söyledi. Haziran gelirken durumu biraz iyiye gider gibiydi. Bunun bir sebebi de Savarona'yı beklemesinin heyecanıydı.<sup>96</sup>

### Savarona Yatı İstanbul'da

1938 yılının 1 Haziran günü Atatürk çok keyifsizdi, hatta o gün yatağından hiç kalkmamıştı. Yanında bulunan Nuri Ulusu bir ara pencereden dışarı baktı ve Savarona'nın süzülerek Marmara Denizi'nden Boğaza'ya giriş yaptığını gördü. “Paşam Savarona geliyor” diyerek heyecanla kendisine haber verdi.

Dört gözle beklediği bu geminin gelmesine çok sevindi, Ulusu yataktan kalkmasına yardım etti, pencerenin önüne geldiler. Savarona'yı görünce keyifsiz hali üzerinden gitmiş, yüzü gülmeye başlamıştı.

Bir müddet geminin gelin gibi süzülerek Dolmabahçe'ye doğru gelmesini seyretti. Atatürk yanındakilere dönerek “Hazırlanın hadi hep beraber gemiye gideceğiz” dedi. Beraberinde Başbakan Celal Bayar, Başkâtip Hasan Rıza Soyak, Başyaver Celal Togay, Kılıç Ali, Cevat Abbas Gürer, Salih Bozok, Nuri Ulusu ve İstanbul Valisi Muhittin Üstündağ ile birlikte Acar Motoruyla o gün ilk defa Savarona'ya geçilmiş oldu.<sup>97</sup> Atatürk Savarona'yı pek beğenmişti ve ismini değiştirmeyi de gerekli

<sup>96</sup> Mustafa Kemal Ulusu, *Atatürk'ün Yanı Başında-Çankaya Köşkü Kütüphanecisi Nuri Ulusu'nu Hatıraları*, İstanbul 2008, s.229-233.

<sup>97</sup> Cemil Sönmez, *Atatürk'ün Tabiat ve Çevre Anlayışı*, Türkiye Çevre Vakfı Yayını, Ankara 1997, s.68



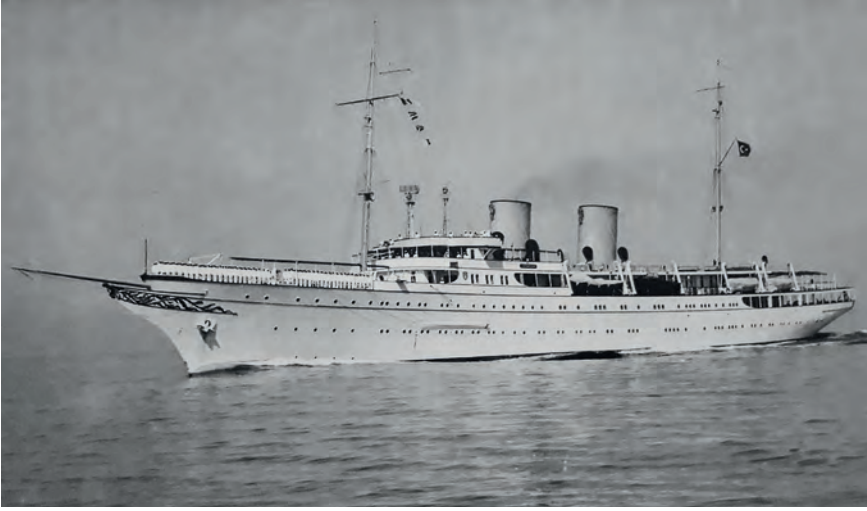

Savarona Yati

görmemişti. Bir ara mahzun bir eda ile: “Ne olurdu, bu gemi elimize birkaç sene evvel geçmiş olsaydı?”<sup>98</sup> diye kendi kendine seslendi.

Gemiye baştanbaşa gezen Atatürk’e gemi hakkında tüm bilgiler, yetkililerce tek tek anlatıldı. Sorularına cevaplar verildi. Atatürk çok mutluydu, tabi onun mutluluğu orada bulunan herkesi de çok mutlu etmişti, ama o bir ara şöyle bir durdu ve “çocuğun oyuncuğunu bekler gibi bu gemiyi beklemiştim. İşte geldi, bindim. Şimdi mezarım mı olacak bu tekne benim?” dedi. Herkes şok olmuştu, Atatürk yanındakilerin durumunu anladı, lafı çevirdi ve “Yahu bu tekneyi çok sevdim, çok” diye sözünü tamamladı.

Savarona’ya yerleştikten sonraki günlerde, Nuri Ulusu’yu yanına çağırarak “Nuri oğlum, son okuduğum kitapları getirdin mi? Hepsini kamarama muntazam koy, herhalde pek dışarı çıkamayacağım için bol bol okuma fırsatım olacak, sonra galiba Şükrü Bey de gelecek burada kalabilir; o da okumayı çok sever, tamam mı?” deyince, Nuri Bey cevap verdi. “Efendim, son okuduğunuz tüm kitapların hepsini Ankara’dan getirmiştım, hepsi hazır” dedi. “Aferin çocuk, aferin” diye cevapladı. Yattaki özel kamarası çok güzeldi, iki tarafı da deniz gören odada kendine özel bir çalışma masası ve kitaplarını koyacağı dolaplar vardı. Ayrıca diğer birkaç kamarada da kitaplıklar mevcuttu, çünkü o bulunduğu her yerde kitap görmek istiyordu.

<sup>98</sup> Hasan Rıza Soyak, *age*, s.73.



Savarona Yati

Ertesi gün Şükrü Kaya geldi. Şükrü Kaya'yı gerçekten çok severdi. Gelir gelmez Atatürk'ün kamarasına alındı ve orada ağırlandı. Şükrü Kaya, kamaraya hayran hayran baktı ve "Paşam çok zevkli, Allah size sağlıklı uzun gezmeler versin" deyince hazin bir gülümsemeyle "İnşallah inşallah" dedi, ama öyle bir ümitsizlikle söylemişti ki, kamarada bir an bir sessizlik oldu. Bunu hemen sezindi ve Ulusu'ya dönerek "Nuri oğlum, Şükrü Bey'i kamarasına götür, oda okumayı çok sever ona kitapları göster, tamam mı?" diye havayı hemen yumuşattı.

Savarona'nın mutluluğuyla ilk günlerde biraz iyileşir gibi görünse de artık kitap yerine plak istiyordu. Çünkü artık kitap okuyacak mecali pek kalmamıştı, daha çok sevdiği plaklar çalınıyordu. Bir gün yine plak dinlerken, Ulusu'ya Nuri oğlum, galiba yolun sonu geldi, bana çok iyi hizmet ettin, Allah hepinizden, senden razı olsun. Hepiniz çok iyi çocuklarsınız, güzel günlerimiz geçti, Allah hepinize sağlık versin, dedi. Atatürk artık iyi değildi.<sup>99</sup>

### Savarona Yatında Kabul Törenleri

Çalışmak, daha çok çalışmak Atatürk'ün yaşam felsefesi idi, Savarona yatı geldikten sonra, çalışmalarını orada da bırakmadı, rahatsızlığına rağmen, yata geçtikten sonra da devlet işleri ile ilgilenmeye devam etti. Hükümet erkânı ve

<sup>99</sup> Mustafa Kemal Ulusu, *age*, s.233.



Atatürk Savarona Yatı'nda.

Genelkurmay Başkanı ile görüşmeler yapar, yurtdışından gelen elçilerimizi kabul eder, buldukları ülkelerdeki siyasi durum ve eğilimler hakkında sağlıklı bilgiler alır, ordu komutanlarını davet edip, onlarla istişarelerde bulunur, bu şekilde, Avrupa'nın gidişatını ve siyasi açıdan Türkiye'nin ileriye yönelik, takip edeceği yolu tespit etmeye çalışıyordu.<sup>100</sup>

1938 Haziran ayında, Orta Avrupa'da bir takım siyasi hareketlilikler baş göstermişti. Bir yandan Hitler etrafına tehditler savuruyor, diğer yandan Mussolini ateşli siyasi nutuklar atıyordu. Bu hareketler bütün Avrupa devletlerinin huzurlarını kaçırarak mahiyeteydi.

Siyasi havanın gergin ve endişe verici bir hal aldığı bu günlerde Romanya Kralı Carol "Lucear Carol" isimli yatı ile İstanbul'a geldi. Atatürk ile görüşmek istiyordu. Türkiye Cumhuriyeti'nin başkanı, ağır hastalığına rağmen, Kral Carol'u 19 Haziran 1938 günü saat 14.00 de yanlarında Dışişleri Bakanı Tevfik Rüştü Aras olduğu halde, Savarona Yatı'nda kabul etti. Dünyadaki durum ve Avrupadaki endişeli hareketler üzerine, bu durumun Balkan ülkelerine olası etkileri açısından iki saat süren bir değerlendirmede bulundular.<sup>101</sup>

24 Haziran 1938 günü Savarona ile Marmara Denizi'nde Erdek limanına kadar uzanan bir gezinti yapmış, orada bulunan donanmamız tarafından selamlandıktan sonra, yata davet ettiği Donanma Komutanı Amiral Şükrü Okan ile görüşmüştür. Atatürk Savarona'da son olarak 9 Temmuz 1938 günü Bakanlar Kurulu ile 3,5 saat süren bu toplantıda, içeride ve dışarıda memleketimizi ilgilendiren konular üzerinde ayrıntılı görüşmeler yapmıştır. Bakanlar Kurulu ile yaptığı bu toplantı aynı zamanda Atatürk'ün yaptığı son resmî çalışma toplantısıdır.<sup>102</sup>

### **Savarona Yatı'ndan Dolmabahçe Sarayı'na son geçiş**

Atatürk pek sevdiği Savarona'da 54 gün kalmıştır. Bu süre içinde Boğaz ve Marmara gezintisi yapmış, birkaç gün Erdek'e gitmiş, bir başka seferinde de Marmara Ereğlisi'ne kadar uzanan bir yolculuk yapmıştır. Ayrıca resmî çalışmalarını da sürdürmeye çalışmış; bir yabancı devlet başkanını kabul edip, bir de Bakanlar Kurulu toplantısına başkanlık etmiştir. En son 24 Temmuz gecesi doktorların tavsiyesi üzerine Savarona'dan Dolmabahçe Sarayı'na geçirilmiştir.<sup>103</sup>

**100** Hasan Rıza Soyak, *age*, s.703.

**101** Nejat Saner, *age*, s.235-236.

**102** Hasan Rıza Soyak, *age*, s.703.

**103** Atatürk Servetini Hazineye Bağışlıyor", *Yıllar Boyu Tarih Dergisi*, C. VII, S. 6, İstanbul 1981, s.3.

## Sonuç

1938 yılında, daha Atatürk'ün sağlığında, yönetimi Milli Saraylar Müdürlüğü'ne bırakılan Florya Köşkleri'nden Maiyet Köşkleri belli bir dönem sonra yıkılmak durumunda kalmış, Deniz Köşkü ise en son 7. Cumhurbaşkanı Kenan Evren tarafından, görev süresi dolana kadar yaz sezonlarında dinlenme yeri olarak kullanılmıştır.

Florya Köşkleri'nin yönetiminden; her türlü koruma, kollama ve bakım-onarım işlerinden, 1 Haziran 1938 tarihinden itibaren Milli Saraylar Müdürlüğü sorumlu olmuştur. 1940-60'lı yıllara ait belgelerde, her yıl düzenli olarak Deniz Köşkü'nün ve diğer köşkerin yaz sezonu öncesi tamiratları, tesisat işleri, boya-badana işleri, perdelerin yıkaması veya yenilenmesi vb. işlerin tamamının "açık eksiltme" yöntemiyle ihale edilerek yaptırıldığı belgelerde yer alır.<sup>104</sup>

Ayrıca kış döneminde dalgaların etkisiyle kumların kıyıdan çekilmesi ve denizin yüzme alanında oluşan derinliğini azaltmak için sezon açılmadan önce denize kum ilave edilmesi; yüzme alanını belirleyen duba ve halatların bakımı yapıp yerleştirilmesi gibi, hazırlıkların yapılması da her yıl rutin olarak yapılan işler arasındaydı.<sup>105</sup> 1976 yılında Cumhurbaşkanlığı İdaresine bağlanan Florya Atatürk Köşkü, 1988 yılı Eylül ayında bu defa müzeye dönüştürülmek üzere, tekrar o dönemdeki adı ile Milli Saraylar Daire Başkanlığı'na iade edilmiştir.

Milli Saraylar, Florya Cumhurbaşkanlığı Köşkleri'ni devraldıktan sonra, 1959 yılında yıkılan iki adet Maiyet Köşkü'nden geriye kalan, Genel Sekreterlik ve Yaverlik Müştemilat Binaları konaklama tesisine dönüştürülmüştür. Ayrıca konaklama tesisine dönüştürülen Yeni Bina ve Belediye Binasına ek olarak restoran ve kafeterya binaları ile birlikte bugünkü sosyal tesis yapıları ortaya çıkmıştır.

1980'li yıllarda, muhtemelen denizin kirlenmeye başladığı dönemde, yaz aylarında Deniz Köşkü'nü kullanan 7. Cumhurbaşkanı, bu dönemde alana bir yüzme havuzu ilave ettirmiştir. Yaklaşık 30 yıllık bir aradan sonra, İstanbul sahillerinden denize girilebildiği dönem geri geldiğinde; Florya Atatürk Köşkü'ndeki yüzme havuzu da kullanım ömrünü tamamlayarak, 2011 yılında görevini yeniden denize devretmiş, havuzun bulunduğu yer yeşil alana dönüştürülmüştür.

Sonuç olarak, Mimar Seyfi Arkan'ın yaptığı orijinal binalardan günümüze, 1993 yılında müze olarak kültür hizmetine sunulan Deniz Köşkü ve 1995 yılın-

**104** MSHHA. CMH.1421\_001. 17.03.1956.

**105** MSHHA. CMH.1429\_002. 25.11.1955.

da konaklama tesisi olarak yeniden hizmete sunulan Genel Sekreterlik ve Yaverlik köşklerinin müştemilat binaları kalmıştır.

Sonradan ilave edilen iki konaklama tesisi, restoran-kafeterya binası ile birlikte günümüzde Florya'da; TBMM, Basın Yayın Halkla İlişkiler Başkanlığı'na bağlı "Florya Atatürk Deniz Köşkü Müzesi" ve TBMM Destek Hizmetler Başkanlığı'na bağlı "TBMM Sosyal Tesisleri" kurumsal adı altında, müzecilik ve sosyal tesis işletmeciliği hizmeti sürdürülmektedir.

## Kaynakça

### Arşiv Kaynakları

- MSHHA. CMH.193\_003, 26.03.1950.  
MSHHA. CMH.030\_10\_00\_00\_1\_7\_8\_4, 22.06.1937.  
MSHHA. CMH\_2166 IMG\_7104, 26.04.1939.  
MSHHA. CMH.991\_001, 13.03.1957.  
MSHHA. CMH.1437\_001, 04.10.1939.  
MSHHA. CMH.75\_001, 27.07.1946.  
MSHHA. CMH.88\_001, 08.07.1949.  
MSHHA. CMH\_82, IMG\_6985, 31.05.1949.  
MSHH, CMH,130\_0\_18\_01\_02\_79\_84\_014, 07.10.1937.  
MSHHA. CMH.1421\_001. 17.03.1956.  
MSHHA. CMH.1429\_002. 25.11.1955.

### Diğer Kaynaklar

- Akay, Oğuz, Benim Sofram Bu, İstanbul 2006.
- Akcan, Esra, "Gözler Önünde / Gözlerden Uzak: Seyfi Arkan'ın Devlet İçin Tasarladığı Konutlarda Şeffaflık, Mahremiyet ve Kadının Yeri", *Modernist Açılımda Bir Öncü: Seyfi Arkan*, Mimarlar Odası Yayını, Ankara 2012, s.198.
- Anonim, "Bayar Dün de Başbakanla Görüştü, Florya Köşkündeki Mülakat Bir Saat Devam Etti", *Yeni Sabah*, İstanbul 14.07.1952, s.1.
- Aslanoğlu, İnci, "Seyfettin Arkan ve Ankara'daki Yapıları", *Dekorasyon*, S. 3 (Seyfi Arkan Özel Sayısı), İstanbul (1992), s. 95.
- "Atatürk Servetini Hazineye Bağışlıyor", *Yıllar Boyu Tarih Dergisi*, C.7, S. 6, İstanbul 1981, s.3.
- Atay, Falih Rıfkı, *Çankaya*, İstanbul 1968, s. 647.
- Baler, Mahmut, *Baldan Damlalar 3 ve Hatıralarım*, İstanbul 1982.
- Banoğlu, Niyazi Ahmet, *Nükte ve Fıkralarla Atatürk*, İstanbul, 1981.
- , *Atatürk'ün İstanbul'daki Hayatı*, İstanbul 1975.
- Bil, Hikmet, *Atatürk'ün Sofrası*, Uncu Yayınları, İstanbul 1981.
- Boyacıoğlu, Esin, "Hans Poelzig'in Öğrencisi Seyfi Arkan'ın Konut Tasarımı ve Modern Mimarlık" *Modernist Açılımda Bir Öncü: Seyfi Arkan*, Mimarlar Odası Yayını, Ankara 2012, s.179.
- Bozdağ, İsmet, *Atatürk'ün Avrasya Devleti*, İstanbul 1998.
- Erenli, Muhterem, *Atatürk Cumhurbaşkanı 3*, İstanbul 1981.
- Evren, Burçak, *İstanbul'un Deniz Hamamları ve Plajları*, İnkılap Kitapevi, İstanbul 2000.
- "Florya", *Dünden Bugüne İstanbul Ansiklopedisi*, Kültür Bakanlığı ve Tarih Vakfı Yayınları, İstanbul 1994, s.324.
- "Florya", *İstanbul Kültür ve Sanat Ansiklopedisi*, Tercüman Gazetesi Kültür Yayını, C. III., İstanbul 1983, s.1760-1761.
- "Kabine Florya Köşkünde Toplandı", *Son Posta*, İstanbul 12.07.1952, s.1,6.
- Kandemir, Feridun, "Florya Deniz Köşkü" *Ayda Bir*, S. 3, İstanbul (Eylül 1935), s. 36-37
- Karıncalı, Ünal, *Cumhurbaşkanlığı Makamı Olarak Dolmabahçe Sarayı ve Atatürk*, Milli Saraylar Yayınları, İstanbul 2011.
- Kaya, Mehmet Kenan, "Unutulmuş Bir Cumhuriyet Simgesi Florya Atatürk Deniz Köşkü" *Arkitekt*, S. 493, İstanbul (2002), s.11-12.

- Kaya, Kenan, Mimar Seyfi Arkan ve Florya Atatürk Köşkü, Yüksek Lisans Tezi, Marmara Üniv., Sosyal Bilimler Ens., İstanbul 2000.
- Kılıç, Ali, *Atatürk'ün Hususiyetleri*, Atatürk Kütüphanesi Serisi, İstanbul 1955.
- Kinross, Lord, *Atatürk Bir Milletlin Yeniden Doğuşu*, (Çev. Necdet Sander), İstanbul 1994.
- "Modernist Açılımda Bir Öncü: Seyfi Arkan", Mimarlık, Değişim, Özerklik, Sempozyum, 22-23 Ocak 2010, Mimar Sinan Güzel Sanatlar Üniversitesi, İstanbul
- Onay, Servet, "Seyfi Arkan'ın Hayatı", *Dekorasyon*, S. 3 (Seyfi Arkan Özel Sayısı), İstanbul (1992), s. 97-98.
- Önder, Mehmet, *Atatürk Evleri, Atatürk Müzeleri*, Ankara 1988
- Özkan, Süha, "Seyfi Arkan Bir Devlet Mimarı", *Dekorasyon*, S. 3 (Seyfi Arkan Özel Sayısı), İstanbul (1992), s. 86.
- Reel, Ahmet Hidayet, *Atatürk'e Ait Hatıralar*, Cumhuriyet Matbaası, İstanbul 1949.
- Rona, Zeynep, Güreymen, Zehra, "Mimar Seyfi Arkan (1903-1966)", *Mimarlık*, Mimarlar Odası Aylık Yayını, Ankara (Kasım-Aralık 1973), s. 52.
- "Safiye Ayla", *Hayat Mecmuası*, C. V, S.113, (Aralık 1958), s. 7.
- Sayar, Zeki, Onay, Servet, "Anılarda Seyfi Arkan ve Dünyası", *Dekorasyon*, S. 3 (Seyfi Arkan Özel Sayısı), İstanbul (1992), s. 96-98.
- Saner, Nejat, *Atatürk Dönemi-19 Altın Yılın Öyküsü 1919-1938*, Milliyet Yayınları, İstanbul 1975.
- "Seyfi Arkan (1904-1906) Bir Trajik Kişilik", *Dekorasyon*, S. 3 (Seyfi Arkan Özel Sayısı), İstanbul (1992), s. 84.
- "Seyfi Arkan ve Eserleri 1933-1956" İstanbul Türk-Himark, Plan-Yapı Müessesesi Sahibi, Güzel Sanatlar Akademisi Yüksek Mimarlık Bölümü Muallimlerinden, broşür, b.y., t.y.
- Soyak, Hasan Rıza, *Atatürk'ten Hatıralar*, Yapı Kredi Yayınları, İstanbul 2005.
- Sönmez, Cemil, *Atatürk'ün Tabiat ve Çevre Anlayışı*, Türkiye Çevre Vakfı Yayını, Ankara 1997.
- Sözen, Metin, "Birinci Ulusal Mimarlık Dönemi Sonrası Gelişmeler", *Cumhuriyet Dönemi Türk Mimarlığı*, İstanbul 1984, s.167-168.
- Tanyeli, Uğur, "Seyfi Arkan: Bir Direnme Öyküsü", *Dekorasyon*, S. 3 (Seyfi Arkan Özel Sayısı), İstanbul (1992), s. 88-93.
- Tulum, Hande, Seyfi Arkan Mimarlığında Modernliğin Örtülü/Örtük İmgesi Olarak "Ev": Yitik Yuva" dan "Konut"a Geçiş (genlik)ler, Yüksek Lisans Tezi, MSGSÜ Fen Bilimleri Enst., İstanbul 2012.
- Turan, Şerafettin, *Mustafa Kemal Atatürk-Kendine Özgü Bir Yaşam ve Bir Kişilik*, Ankara 2004.
- Turgut, Hulusi, *Atatürk'ün Sırdaşı Kılıç Ali'nin Anıları*, İş Bankası Yayınları, İstanbul 2016.
- Uluşu, Mustafa Kemal, *Atatürk'ün Yanı Başında-Çankaya Köşkü Kütüphanecisi Nuri Uluşu'nu Hatıraları*, Doğan Kitap, İstanbul 2008.
- Yum, Şule, *Florya Atatürk Deniz Köşkü*, (Ed. İ. Baytar), Milli Saraylar Yayınları, İstanbul 2008.

## İnternet Kaynakları

- <https://adalarpostasi.com/2015/HYPERLINK> "https://adalarpostasi.com/2015/01/13/2769/"01/13/2769/, Erişim Tarihi: 02.12.2020.
- <http://gazetearsivi.milliyet.com.tr/Arsiv/1957/07/13>, Erişim Tarihi: 02.12.2020.



## **Dizin**

### **A**

Afet İnan 55, 69, 71, 72, 73, 74, 76, 80, 82, 90, 92  
Ali Çetinkaya 79  
Anadolu Ajansı 96  
Anafarta 84, 85  
Arkitekt 20, 27, 106  
Atatürk'ün Sofrası 49, 80, 98, 105

### **B**

Bauhaus 24, 29  
Boğaz 15, 27, 74, 99, 103  
Bruno Taut 22  
Büyükada 15, 85, 86

### **C**

Celal Bayar 47, 48, 82, 95, 96, 99  
Celal Togay 99  
Cenevre 55, 97  
Cevat Abbas 37, 38, 84, 99  
Clemens Holzmeister 22  
Çanakkale Şehitleri Abidesi 16

### **D**

Dolmabahçe 14, 48, 52, 55, 69, 72, 78, 80, 88, 89, 97, 99, 103, 106  
Dr. Fissenger 37, 99  
Dr. Nihat Reşat Berger 98

### **E**

Enver Kezer 97, 98  
Erdek 103

### **F**

Fahrettin Altay 92  
Falih Rıfkı Akay 95  
Feridun Kandemir 14, 15, 28, 48  
Fethi Okyar 85, 89

Florya 7, 8, 9, 13, 14, 15, 16, 19, 24, 25, 26, 27, 28, 29, 30, 31, 32, 36, 37, 38, 39, 40, 41, 42, 47, 48, 49, 55, 56, 58, 59, 63, 69, 72, 74, 75, 76, 78, 79, 80, 82, 83, 84, 85, 86, 89, 90, 91, 93, 94, 95, 96, 97, 98, 99, 104, 105, 106

## G

Genel Sekreterlik 7, 19, 24, 32, 33, 34, 40, 63, 84, 104, 105

General Halis 84

Giulio Mongeri 20, 21

Güneş Dil 82

## H

Hans Poelzig 16, 18, 19, 21, 105

Hasan Reşit 82

Hasan Rıza Soyak 33, 36, 69, 72, 80, 94, 95, 97, 98, 99, 100, 103

Hatay Meselesi 96, 97, 98

## I

İsmet Bozdağ 83, 91, 95

İsmet İnönü 7, 34, 47, 78, 82, 85, 90, 91, 92

## K

Kazım Özalp 89

Kılıç Ali 36, 37, 99, 106

Küçükçekmece 40

## L

Lozan 84, 85

## M

Maiyet Köşkleri 19, 24, 27, 32, 34, 39, 40, 104

Mareşal Fevzi Çakmak 91, 92

Marmara Ereğlisi 103

Mazhar Günaltan 37

Melih Şallı 26

Milli Saraylar Müdürlüğü 32, 37, 40, 48, 104

Milli Saraylar Talimatnamesi 32

Mimar Vedat 16, 20, 21

Misafir 9, 19, 24, 32, 37, 38, 40  
Misafir Köşkü 9, 19, 24, 32, 37, 38, 40  
Montrö 84, 85, 97  
Muhittin Üstündağ 85, 86, 87, 99  
Mutfak Dairesi 24, 32, 39  
Muzaffer Göker 81  
Müştemilat Binaları 32, 104  
Müze Köşk 49

## N

Nuri Conker 89  
Nuri Uluşu 98, 99, 100, 106  
Nyon 94, 95

## O

Osman Ergin 85, 86, 87, 88

## P

Paul Bonatz 22

## R

Romanya Kralı Carol 103

## S

Sadi Irmak 83, 90  
Saim Dilemre 82  
Salih Bozok 25, 88, 99  
Salih Kılıç 69  
Samsun 82  
Sanayi-i Nefise Mektebi 16, 19  
Savarona 36, 97, 98, 99, 100, 101, 102, 103  
Sedat Hakkı Eldem 15, 23  
Seyfi Arkan 7, 8, 16, 17, 18, 19, 20, 21, 23, 24, 25, 26, 27, 28, 29, 34, 37, 41, 47, 59,  
104, 105, 106  
Sir Percy Loren 90  
Sivas 82  
Sosyal Tesis 8

Sur 19

Şükrü Kaya 36, 37, 79, 91, 97, 101

Şükrü Saraçoğlu 79

## T

Technische Hochschule 16

Tevfik Rüştü Aras 84, 85, 89, 90, 94, 95, 97, 103

Trakya 47, 91

## U

Ülkü 36, 56, 74, 75, 76, 81

## Y

Yahya Baydar 34

Yakup Kadri Karaosmanoğlu 83

Yalova 85, 98

Yaverlik 7, 8, 19, 24, 32, 33, 34, 35, 36, 37, 40, 63, 104, 105

